



INFORME DE RENDICIÓN DE CUENTAS 2017

DELEGACIÓN PROVINCIAL ELECTORAL DE PASTAZA

Contenido

1. INTRODUCCIÓN	3
I. PROCESOS DEMOCRÁTICOS	6
1.1. Proceso Electoral: Elecciones Generales 2017 y Consulta Popular sobre Paraísos Fiscales.....	6
1.2. Referéndum y Consulta Popular 2018.....	18
1.3. Asistencia técnica a procesos electorales.....	24
II. TECNOLOGÍAS DE LA INFORMACIÓN Y MARCO JURÍDICO	27
2.1 Sistema de Transmisión y Publicación de Resultados (STPR).....	27
2.2 Infraestructura tecnológica	30
2.3 Registro del STPR en el Instituto Ecuatoriano de Propiedad Intelectual (IEPI) 34	
2.4 Normativa y archivo electoral.....	37
III. GESTIÓN INSTITUCIONAL	40
3.1 Sistema de Gestión de Calidad	40
3.2 Fortalecimiento de la estructura orgánica institucional.....	45
IV. ORGANIZACIONES POLÍTICAS	49
4.1 Registro nacional de organizaciones políticas	49
4.2 Memoria histórica de las organizaciones políticas	51
V. CAPACITACIÓN CÍVICA Y DEMOCRÁTICA	55
5.1 ABC de la Democracia	55
5.2 Semana de la Democracia	56
5.3 Proyecto “LGBT-I para una Democracia Diversa e Inclusiva”	64
5.4 Proyecto “Pueblos y Nacionalidades del Ecuador por una Democracia Intercultural y Plurinacional”	65
VI. RELACIONES INTERNACIONALES	69
6.1 CNE como referente de buenas prácticas electorales	69
6.2 Observación internacional en los procesos electorarios ecuatorianos.....	72
2. CONCLUSIONES	78
3. PERSPECTIVAS 2018	80

1. INTRODUCCIÓN

El proceso de Rendición de Cuentas es una obligación de las instituciones y entidades del Estado que consiste en el acto de comunicar de manera pública a la ciudadanía la pertinencia, legalidad y efectividad de las labores desempeñadas en el ejercicio de una función pública, para que la ciudadanía retroalimente y evalúe la gestión institucional.

La Constitución de la República del Ecuador, determina que el CNE forma parte fundamental de la Función Electoral del Estado, como órgano esencial del sistema político. Su mandato es garantizar el ejercicio de los derechos políticos de la ciudadanía que se expresan a través del sufragio y promueven el fortalecimiento de la democracia, mediante la organización de procesos electorales y el apoyo a las organizaciones políticas y sociales, bajo los principios de autonomía, independencia, publicidad, transparencia, equidad, interculturalidad, género, celeridad y probidad.

El Consejo Nacional Electoral, se proyecta como una institución referente en el ámbito nacional e internacional que innova continuamente sus procesos, con el fin de consolidar la democracia representativa, directa y comunitaria; para hacer realidad el mandato de un Estado constitucional de derechos y justicia social, democrática, soberana, independiente, unitaria, plurinacional y laico.

Contamos con una institución sólida, que sabe aprovechar de la mejor manera los recursos de los cuales dispone y a la vez, cuenta con un talento humano de vasta experiencia.

Cumplimos con nuestra labor sabiendo que siempre hay procesos por mejorar y políticas que fortalecer. En ese afán, promovimos la capacitación constante.

El presente informe se encuentra estructurado a partir de 6 líneas estratégicas institucionales:

1. Procesos Democráticos,
2. Tecnologías de la Información y Marco Jurídico,
3. Gestión Institucional,
4. Organizaciones Políticas,
5. Capacitación Cívica y Democrática; y,
6. Relaciones Internacionales.

Con este informe se da a conocer los resultados alcanzados por el Consejo Nacional Electoral Pastaza durante el año 2017 en su gestión operativa, administrativa y financiera.

El informe anual de labores 2017 del Consejo Nacional Electoral Delegación Provincial de Pastaza es el resultado de la articulación territorial, el compromiso con el servicio a la ciudadanía y la sinergia del trabajo en equipo de las y los servidores electorales para alcanzar las metas propuestas y cumplir con los objetivos planteados.

Hoy presentamos un proceso de rendición de cuentas, donde el trabajo "Del Escritorio al Territorio" se ha desarrollado en toda su integralidad, partiendo de una democracia que se fortalezca en cada paso que damos, para construir un camino con equidad y transparencia.

Con este antecedente, se brinda a organizaciones políticas, movimientos sociales y ciudadanía en general los principales resultados y logros de la gestión del CNE a través de la Delegación Provincial de Pastaza durante el periodo 2017, cumpliendo con el principio de rendición de cuentas, garantizando el acceso a información electoral y promoviendo la transparencia y el control social.

Quiero cerrar esta introducción reafirmando que para el CNE la rendición de cuentas es más que una obligación legal; se constituye en un acto de responsabilidad y transparencia con la ciudadanía y lo cumplimos con la certeza de que estamos llevando a cabo una seria y honesta gestión institucional.



Lic. Miriam Rodríguez Orves
Directora Delegación Provincial Electoral de Pastaza





PROCESOS DEMOCRÁTICOS

I. PROCESOS DEMOCRÁTICOS

Durante el año 2017, el trabajo exhaustivo y mancomunado en el Consejo Nacional Electoral permitió llevar adelante, con altos estándares de calidad, los procesos electorales que por Ley le correspondieron realizar. En este contexto se presentan los resultados de los dos procesos electorales realizados.

1.1. Proceso Electoral: Elecciones Generales 2017 y Consulta Popular sobre Paraísos Fiscales

El 18 de febrero de 2016 mediante resolución PLE-CNE-1-18-2-2016; el Consejo Nacional Electoral aprobó el plan operativo, cronograma, instrucciones y disposiciones generales del presupuesto, matriz de riesgos y contingencias, sistema de transmisión y publicación de resultados, plan específico técnico de las Direcciones Nacionales y Delegaciones Provinciales Electorales; y, presupuesto por un valor de USD. 131.569.931,27 para las Elecciones Generales 2017, en cumplimiento de los mandatos constitucionales y legales correspondientes.

Luego, consecuentes con la política de austeridad fiscal vigente, producto del terremoto del 16 de abril, a través de otra resolución, se aprobó una optimización del presupuesto, reduciéndolo en USD. 20.835.786,06 quedando finalmente en USD. 110.734.145,24; lo cual significó una reducción de 15,8%.

En atención al cronograma, el viernes 18 de octubre de 2016, el Pleno del Consejo Nacional Electoral realizó la convocatoria a las Elecciones Generales 2017. Estos comicios se llevaron a cabo el 19 de febrero de 2017, la primera vuelta; fecha en la cual los 12.816.698 ecuatorianos y ecuatorianas habilitados para sufragar elegimos a un presidente y un vicepresidente, 137 asambleístas y cinco representantes al parlamento andino, mientras que la segunda vuelta fue fijada para el día 02 de abril de 2017, con la finalidad de elegir a uno de los dos binomios presidenciales que accedieron al balotaje. En la provincia de Pastaza existieron 69.658 personas habilitadas para sufragar.

El 09 de diciembre de 2016, en la ciudad de Guayaquil el Pleno de este órgano electoral por unanimidad, y previo al dictamen N° 003-16-DCP-CC de la Corte Constitucional y Decreto Ejecutivo N° 1.269 del Presidente de la República; aprobó el plan operativo, cronograma, documentos electorales y presupuesto por un valor de USD. 2.885.076,64 para la Consulta Popular Sobre Paraísos Fiscales a través de la resolución PLE-CNE-1-9-12-2016. Dentro del cronograma aprobado se determinó que el sufragio sobre esta consulta popular se llevaría a cabo el día domingo 19 de febrero, junto con las Elecciones Generales 2017. Para la provincia de Pastaza se asignó \$ 6.891,89

Tabla 1. Personas habilitadas para sufragar según el Sexo

PROVINCIA	Electores según el sexo			
	Hombres	%	Mujeres	%
Pastaza	35.634	51,2%	34.024	48,8%

FUENTE: Registro Electoral Elecciones 2017

Tabla 2. Personas habilitadas para sufragar según el Área Geográfica

PROVINCIA	Electores según área geográfica			
	Rural	%	Urbana	%
Pastaza	29.059	41,7%	40.599	58,3%

FUENTE: Registro Electoral Elecciones 2017

Tabla 3. Personas habilitadas para sufragar según Rangos de Edad

PROVINCIA	Electores según rangos de edad					
	De 16 a 18 años	%	De 18 a 65 años	%	Mayores de 65 años	%
Pastaza	4.728	6,8%	58.796	84,4%	6.134	8,8%

FUENTE: Registro Electoral Elecciones 2017

Continuando con la planificación operativa aprobada para estos comicios, en el año 2017 se registraron los siguientes resultados:

Registro Electoral

En el año 2017 inició la campaña comunicacional y brigadas territoriales para cambio de domicilio. A continuación se detalla los resultados de estas brigadas:

Tabla 4. Cambios de domicilio y reclamos administrativos

Provincia	Cambios de Domicilio Realizados	Reclamos Administrativos
Pastaza	4.467	0

FUENTE: CNE Informe de Gestión 2015 - 2017

Campaña electoral: En lo referente a la primera vuelta electoral desarrollada el 19 de febrero, su respectiva campaña tuvo lugar entre el 03 de enero hasta el 16 de febrero de 2017; siendo este tiempo el destinado a que candidatas, candidatos y organizaciones políticas difundan entre la ciudadanía ecuatoriana su mensaje político. Para la segunda vuelta del 02 de abril, la fase de campaña se desarrolló desde el 10 al 30 de marzo de 2017.

En las tablas que a continuación presentamos, se detalla el límite del gasto para cada una de las dignidades a elegirse en primera y segunda vuelta, así como para la consulta popular.

Tabla 5. Límite del gasto electoral primera vuelta

Dignidad	Límite del gasto electoral (USD)
Presidente y Vicepresidente	1.922.504,70
Parlamentarios Andinos	640.834,90
Asambleístas Provinciales	1.911.145,89
Asambleístas Nacionales	1.922.504,70
Asambleístas por el Exterior	113.487,60
Consulta Popular	1.922.504,70
Total	8.432.982,49

FUENTE: Dirección Nacional de Promoción Electoral

Tabla 6. Limite del gasto electoral segunda vuelta

Dignidad	Limite del gasto electoral (USD)
Presidente y Vicepresidente	769.001,88
Total	769.001,88

FUENTE: Dirección Nacional de Promoción Electoral

Para la primera vuelta el fondo de promoción electoral asignado, ascendió en total a USD. 24.635.391,29 distribuidos de la siguiente manera:

Tabla 7. Fondo de promoción electoral por dignidad primera vuelta

Dignidad	Fondo De Promoción Asignado (USD)
Presidente y Vicepresidente	4.614.011,28
Parlamentarios Andinos	2.114.755,17
Asambleístas Provinciales	7.674.007,34
Asambleístas Nacionales	8.651.271,15
Asambleístas por el Exterior	1.004.594,94
Consulta Popular	576.751,41
Total	24.635.391,29

FUENTE: Dirección Nacional de Promoción Electoral

Los valores antes señalados fueron distribuidos de manera igual entre las listas participantes en cada dignidad, en el caso de los asambleístas provinciales la división también se realizó por circunscripción electoral, en Guayas, Pichincha y Manabí.

Tabla 8. Fondo de promoción electoral por dignidad segunda vuelta

Dignidad	Fondo De Promoción Asignado (USD)
Presidente Y Vicepresidente	769.001,88
Total	769.001,88

FUENTE: Dirección Nacional de Promoción Electoral

Logística electoral: En lo referente a documentos electorales para el "Proceso Electoral: Elecciones Generales 2017 y Consulta Popular sobre Paraísos Fiscales", el Consejo Nacional Electoral confió nuevamente en la experiencia y profesionalismo del Instituto Geográfico Militar para la impresión de más de 64 millones de papeletas en la primera vuelta y más de 12 millones de papeletas en el balotaje. Estos documentos, así como los certificados de votación incorporaron una serie de seguridades que permitieron no solamente la inviolabilidad de los mismos sino su reproducción o manipulación maliciosa.

Tabla 9. Producción de papeletas electorales por dignidad

Dignidad	Cantidad de papeletas a imprimir primera vuelta	Cantidad de papeletas a imprimir segunda vuelta	Total
Presidente y Vicepresidente	12.826.928	12.826.928	25.653.856
Parlamentarios Andinos	12.826.928	0	12.826.928
Asambleístas Provinciales	5.920.597	0	5.920.597

Dignidad	Cantidad de papeletas a imprimir primera vuelta	Cantidad de papeletas a imprimir segunda vuelta	Total
Asambleístas Provinciales por Circunscripción	6.528.039	0	6.528.039
Asambleístas Nacionales	12.826.928	0	12.826.928
Asambleístas del Exterior	378.292	0	378.292
Consulta Popular	12.826.928	0	12.826.928
Total	64.134.640	12.826.928	76.961.568

FUENTE: Dirección Nacional de Operaciones y Logística

Figura 1. Papeleta presidencial primera vuelta



ELECCIONES GENERALES
19 FEBRERO 2017

SE ELIGE UNA (1) PRESIDENTA O UN (1) PRESIDENTE Y UNA (1) VICEPRESIDENTA O UN (1) VICEPRESIDENTE DE LA REPUBLICA

Partido	Número	Candidato	Vicepresidente	Votos
Partido Acción Patriótica de la Orilla	3	FRANCISCO ZUQUILLANA	JOSÉ ALVARO	
Movimiento 5 Gobierno Social	5	FRANCISCO ZUQUILLANA	VERÓNICA QUIROZ CARRERA	
Partido Social Cristiano	6	YIFER VITER JIMÉNEZ	SABRICO POZO CRESPO	
Partido Fuerzas	10	ADOLFA SUCCARRAN	RAMIRO ARIAS TORRES	
Alianza Fuerza por el Cambio	12 - 2 - 18	PAOLO MONTAÑO GALLEGO	MONTSERRAT BUSTAMANTE CHAN	
Movimiento Unión Cívica	19	WASHINGTON PEÑATEZ SUAREZ	ALBA ALCANAN VITERO	
Alianza Verde Nueva	21 - 23	DIEGO CRISTÓ LARRO	ANDRÉS PAEZ	
Movimiento Alianza por el Futuro	36	LEON NUNEZ LANCER	JENNY ULAS ESPINEL	

FUENTE: Dirección Nacional de Operaciones y Logística

Figura 2. Papeleta presidencial segunda vuelta



FUENTE: Dirección Nacional de Operaciones y Logística

Figura 3. Papeleta Consulta Popular

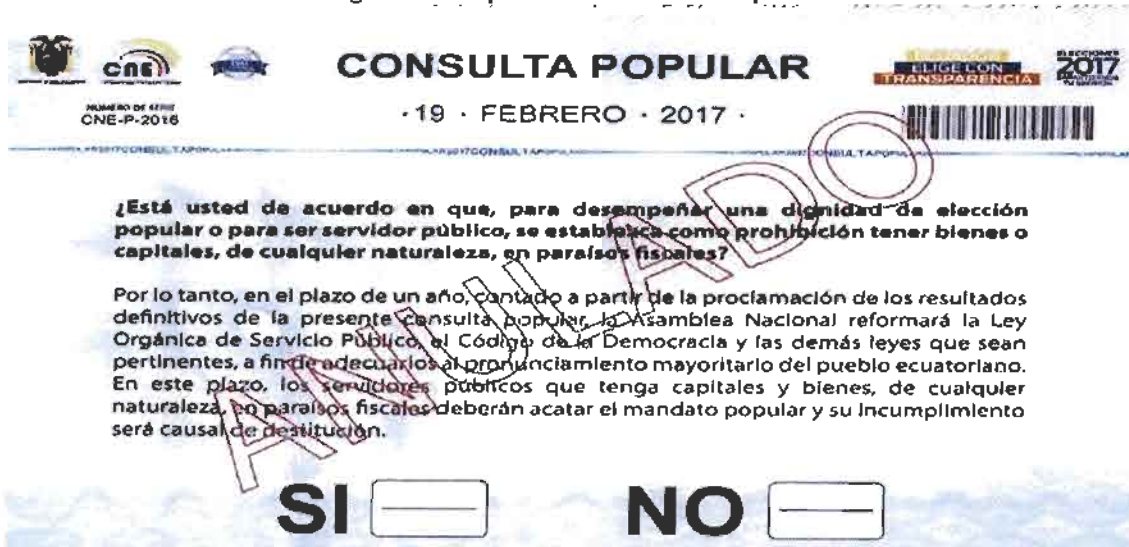

FUENTE: Dirección Nacional de Operaciones y Logística

En este proceso electoral, por primera vez, el 74% de los certificados de votación así como el padrón electoral constó con la fotografía de las y los electores; esto constituyó un factor más de garantía en la elaboración del registro electoral.

La distribución de los kits electorales así como la custodia de urnas estuvo a cargo en todo momento del personal de las Fuerzas Armadas quienes tuvieron como misión

supervisar la integración, traslado y apertura de todo el material en los días en que se desarrollaron los comicios de primera y segunda vuelta.

Plataforma informática de escrutinio utilizada: Para el "Proceso Electoral: Elecciones Generales 2017 y Consulta Popular sobre Paraísos Fiscales", y en aplicación de los objetivos estratégicos de soberanía electoral y fortalecimiento institucional, el Pleno del Consejo Nacional Electoral decidió aplicar el Sistema de Transmisión y Publicación de Resultados (STPR) como herramienta integral de escrutinio y transmisión de resultados. Este sistema fue desarrollado por el talento humano institucional y tuvo como objetivo que los resultados del escrutinio realizado por los MJRV en cada uno de los recintos electorales, sean transmitidos al finalizar el proceso al Data Center¹ del Consejo Nacional Electoral para su publicación en el sitio web institucional, a consideración de la ciudadanía ecuatoriana, la cual pudo en tiempo real consultar los resultados parciales y visualizar de manera íntegra las actas de escrutinio llenadas al finalizar los comicios.

Figura 4. Esquema del STPR utilizado año 2017



FUENTE: Coordinación Nacional Técnica de Procesos Electorales

Tabla 10. Número de RTPA y No RTPA para la provincia de Pastaza

Provincia	Recintos Electorales	RTPA	NO RTPA
Pastaza	72	11	61

FUENTE: Coordinación Nacional Técnica de Procesos Electorales

¹ Se denomina centro de procesamiento de datos o bien "de proceso de datos" (CPD) a aquel espacio donde se concentran los recursos necesarios para el procesamiento de la información de una organización.

Simulacros:

Primera Vuelta: El 30 de diciembre fue aprobada la "Guía de simulacro del 08 de enero del 2017" con el objetivo de presentar y explicar el procedimiento en los recintos electorales, juntas receptoras del voto, alcance, funciones del personal y sistema de escrutinios a ser implementados en el Sistema de Transmisión y Publicación de Resultados para el proceso electoral del 19 de febrero de 2017. El alcance del simulacro comprendió las 24 Delegaciones Provinciales Electorales con la prueba del 60% de los Recintos de Transmisión y Publicación de Actas (RTPA) y el procesamiento de aproximadamente 42.000 actas de escrutinio. El 22 de enero del 2017 se realizó el segundo simulacro a nivel nacional con el alcance del 80% de los RTPA instalados.

Segunda Vuelta: Con fecha 15 de marzo de 2017 fue aprobada la "Guía de simulacro del 19 de marzo de 2017" con el objetivo de mejorar los procedimientos de escaneo, procedimientos de digitación, control de calidad, revisión de firmas, recepción de acta, gestión documental del archivo de actas en el CPR y el procedimiento parlamentario del escrutinio de la Junta Provincial Electoral y de la Junta Especial del Exterior, mismos que fueron previstos para la ejecución STPR del proceso electoral del 02 de abril del 2017.

El alcance del simulacro comprendió los 25 CPR (24 delegaciones provinciales electorales y 1 para las circunscripciones especiales del exterior) para evaluar la operatividad procedimental y técnica del 100% de las actas en escaneo, digitación, control de calidad, revisión de firmas, recepción de actas, gestión documental del archivo de actas; y, el procedimiento parlamentario del escrutinio de la Junta Provincial Electoral.

Día de elecciones (primera y segunda vuelta): Las personas privadas de la libertad sin sentencia condenatoria ejecutoriada (PPL) fueron los primeros ciudadanos en ejercer su derecho al voto, el día jueves 16 de febrero la primera vuelta y la segunda vuelta se realizó el día jueves 30 de marzo en los centros de rehabilitación social (CRS) y centros de adolescentes infractores (CAI) del país. Las y los beneficiarios del programa Voto en Casa ejercieron su derecho al sufragio el día viernes 17 de febrero del 2017 primera vuelta, y 31 de marzo segunda vuelta desde la comodidad de sus hogares.

Sufragio PPL: en esta ocasión nuestra institución trabajó coordinadamente con la Dirección Nacional del Registro Civil, Identificación y Cedulación con el propósito de llevar a cabo una campaña de cedulación en todos los CRS y CAI participantes para así, garantizar el derecho al sufragio de las personas privadas de la libertad sin sentencia condenatoria ejecutoriada, a continuación detallamos los datos electorales del programa PPL. Para el proceso electoral se registraron 10.230 PPL a nivel nacional divididos en 71 juntas receptoras del voto.

En la primera vuelta votaron 1.815 personas privadas de la libertad sin sentencia condenatoria ejecutoriada. En tanto que para la segunda vuelta electoral sufragaron 2.243 PPL en 20 provincias del territorio nacional.

Voto en Casa: el objetivo del programa Voto en Casa es garantizar el derecho al sufragio a las personas con una discapacidad física igual o mayor a 75%, que hayan cumplido 65 años de edad y que manifiesten su deseo expreso de participar en el programa. En la primera vuelta electoral se planificó atender a 883 personas de las

cuales 788 sufragaron efectivamente (89,24% de participación), mientras que en la segunda vuelta 798 personas sufragaron dentro del programa (90,37%).

Para la elaboración del listado de beneficiarios se toma de base la información de personas con discapacidad física del Ministerio de Salud Pública. Una vez que se levanta este listado se procede a efectuar los acercamientos y contactos respectivos con las personas del registro; a quienes se les socializó el contenido, metodología y particularidades del programa; una vez concluida esta etapa se consulta si la persona desea ser partícipe.

Tabla 11. Estadísticas electorales voto en casa – primera vuelta

Provincia	Primera vuelta - Voto en Casa		
	No sufragó	sufragó	total
Pastaza	1	9	10

FUENTE: Unidad Técnica Provincial de Procesos Electorales (CNE PASTAZA)

Tabla 12. Estadísticas electorales voto en casa – segunda vuelta

Provincia	Segunda vuelta - Voto en Casa		
	No sufragó	Sufragó	Total
Pastaza	1	9	10

FUENTE: Unidad Técnica Provincial de Procesos Electorales (CNE PASTAZA)

Además, podemos mencionar que 263.630 personas con discapacidad ejercieron su derecho al voto a nivel nacional y las circunscripciones especiales del exterior; y 270.079 lo hicieron para la segunda vuelta de los comicios celebrados.

El día 19 de febrero llevamos a cabo el "Proceso Electoral: Elecciones Generales 2017 y Consulta Popular sobre Paraísos Fiscales". En lo referente al aspecto operativo las JRV se instalaron en un 92% con cuatro vocales y un 8% con tres vocales. Mayoritariamente las JRV contaron con la presencia cívica y comprometida de cuatro miembros, de los cuales sus presidentes y secretarios tuvieron la participación más alta (mayor al 90%).

Cumpliendo con la Constitución de la República, el Consejo Nacional Electoral garantizó el derecho al voto facultativo al personal en servicio activo de las Fuerzas Armadas y Policía Nacional. Para ello, entregó más de 100.000 credenciales de voto que los habilitaron para sufragar en cualquier junta receptora del voto a nivel nacional, considerando el alto nivel de desplazamiento que estos ciudadanos tienen inherentemente a sus funciones.

Tabla 13. Número de votantes FFAA y Policía Nacional

Provincia	Primera Vuelta		Segunda Vuelta	
	Fuerzas Armadas	Policía Nacional	Fuerzas Armadas	Policía Nacional
Pastaza	35	21	232	31

FUENTE: Unidad Técnica Provincial de Procesos Electorales (CNE PASTAZA)

La elección de la dignidad Presidente y Vicepresidente de la República contó con un total de 10.465.307 electores, de los cuales 9.442.495 emitieron un voto válido por

cualquiera de los ocho candidatos inscritos en la primera vuelta. A continuación detallamos los principales datos electorales de la primera dignidad del Estado.

Tabla 14. Datos electorales Presidente y Vicepresidente Primera Vuelta

Criterio	Total	Hombres	Mujeres
Electores (registro electoral)	12.816.698	6.384.105	6.432.593
Votos Válidos	9.442.495	4.626.466	4.816.029
Votos Blancos	286.069	146.566	139.503
Votos Nulos	736.743	340.730	396.013
Total de votos	10.465.307	5.113.762	5.351.545

FUENTE: Sistema Estadístico Electoral – Consejo Nacional Electoral

En la siguiente figura podemos observar los resultados porcentuales de votos válidos obtenidos por cada una de las organizaciones políticas participantes en esta dignidad.

Figura 5. Porcentaje de votos válidos por candidatura primera vuelta

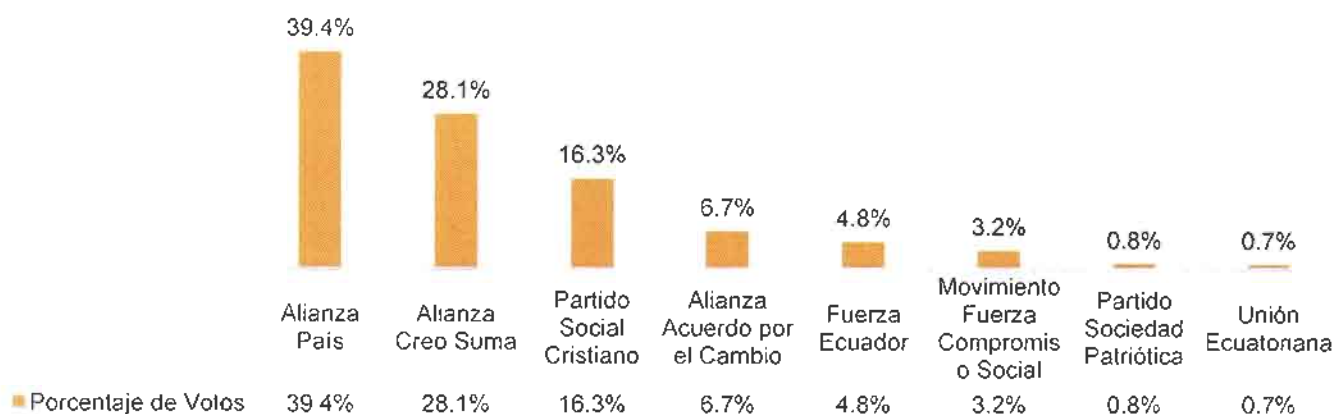

FUENTE: Sistema Estadístico Electoral - Consejo Nacional Electoral

El movimiento Alianza PAÍS, que tuvo como candidatos a Lenin Moreno y Jorge Glas obtuvo el 39,4% de votos válidos, mientras que la alianza CREO-SUMA que auspició la candidatura de Guillermo Lasso y Andrés Páez alcanzó el 28,1% de votos válidos.

En atención al Artículo 143² de la Constitución de la República del Ecuador, el Pleno del Consejo Nacional Electoral declaró junto con los resultados oficiales, la realización de la segunda vuelta electoral el día 02 de abril, debido a que ninguna de las candidaturas obtuvo más del 50% de votos válidos, ni la primera logró llegar al umbral del 40% superando por 10% a la segunda.

² Ley Orgánica Electoral y de Organizaciones Políticas de la República del Ecuador, Código de la Democracia: Artículo 143.-Las candidaturas a la Presidencia y a la Vicepresidencia de la República constarán en la misma papeleta. La Presidenta o Presidente y la Vicepresidenta o Vicepresidente serán elegidos por mayoría absoluta de votos válidos emitidos. Si en la primera votación ningún binomio hubiera logrado mayoría absoluta, se realizara una segunda vuelta electoral dentro de los siguientes cuarenta y cinco días, y en ella participaran los dos binomios más votados en la primera vuelta. No será necesaria la segunda votación si el binomio que consiguió el primer lugar obtiene al menos el cuarenta por ciento de los votos válidos y una diferencia mayor de diez puntos porcentuales sobre la votación lograda por el binomio ubicado en el segundo lugar.

La segunda vuelta se realizó el 02 de abril de 2017 para definir cuál de los dos binomios que accedieron a esta fase serían electos como Presidente y Vicepresidente de la República.

Tabla 15. Datos electorales Presidente y Vicepresidente Segunda Vuelta

Criterio	Total	Hombres	Mujeres
Electores (registro electoral)	12.816.698	6.384.105	6.432.593
Votos Válidos	9.895.407	4.869.379	5.026.028
Votos Blancos	69.436	34.011	35.425
Votos Nulos	670.731	305.126	365.605
Total de votos	10.635.574	5.208.516	5.427.058

FUENTE: Sistema Estadístico Electoral – Consejo Nacional Electoral

Una vez escrutados los votos, oficializados los resultados y evacuados todos los recursos legales presentados por las organizaciones políticas participantes en cada una de las instancias que la ley prevé; el Pleno del Consejo Nacional Electoral proclamó que el binomio presentado por el Movimiento Alianza PAÍS fue el favorecido con la mayor cantidad de los votos ciudadanos, lo que convirtió a Lenin Moreno Garcés y Jorge Glas Espinel en Presidente y Vicepresidente de la República respectivamente. El binomio ganador obtuvo un total de 5.062.018 votos frente a 4.833.389 del binomio de la Alianza CREO – SUMA.

En lo que respecta a la dignidad de Asambleístas Nacionales, Asambleístas Provinciales y Asambleístas por el Exterior; y en concordancia con el Artículo 164³ de la Ley Orgánica Electoral y de Organizaciones Políticas de la República del Ecuador, Código de la Democracia, 137 hombres y mujeres fueron electos para ocupar una curul legislativa.

El movimiento Alianza PAÍS, la alianza CREO-SUMA y el Partido Social Cristiano obtuvieron, independientemente y en alianzas 74, 34 y 15 asambleístas electos respectivamente para el período legislativo 2017 – 2021, convirtiendo a estas organizaciones políticas en las fuerzas con mayor representación en la función legislativa. A continuación detallamos los nombres de las y los asambleístas electos, así como las organizaciones políticas que auspiciaron sus candidaturas.

Tabla 16. Asambleístas Nacionales Electos

Nº	Nombre	Organización Política
1	José Serrano	Alianza PAÍS
2	Guillermo Celi	CREO - SUMA
3	Cristina Reyes	Partido Social Cristiano
4	Gabriela Rivadeneira	Alianza PAÍS
5	Viviana Bonilla	Alianza PAÍS
6	Mae Montaña	CREO - SUMA

³ Ley Orgánica Electoral y de Organizaciones Políticas de la República del Ecuador, Código de la Democracia: El Artículo 164 señala en dos párrafos de cuatro numerales cada uno, entre otros que: para la asignación de escaños en elecciones pluripersonales se utilizará la serie de divisores discontinuos (1, 3, 5, 7,...) que corresponde a los asambleístas nacionales, mientras que para asambleístas provinciales se aplica la serie de divisores continuos (1, 2, 3, 4,...), igual que para parlamentarios andinos, consejeros regionales, concejales distritales y municipales y vocales de las juntas parroquiales rurales.

N°	Nombre	Organización Política
7	Carlos Vera	Alianza PAÍS
8	Paola Vintimilla	Partido Social Cristiano
9	Mercedes Cuesta	Fuerza EC
10	Augusto Espinosa	Alianza PAÍS
11	Fernando Burbano	CREO - SUMA
12	Wilma Andrade	Izquierda Democrática
13	Carlos Viteri	Alianza PAÍS
14	Henry Kronfle	Partido Social Cristiano
15	Liliana Durán	Alianza PAÍS

FUENTE: Sistema Estadístico Electoral – Consejo Nacional Electoral

A continuación se detalla la lista de asambleísta electos en la provincia de Pastaza que son el reflejo de la importancia de la representación ciudadana desde los niveles locales.

Tabla 17. Asambleístas Provinciales Electos

N°	Provincia	Nombre	Organización Política
1	Pastaza	Henry Moreno	CREO - SUMA
2	Pastaza	Raúl Tello	Unidos Por Pastaza

FUENTE: Sistema Estadístico Electoral – Consejo Nacional Electoral

Tres candidatos de la alianza Movimiento Alianza PAÍS - Partido Socialista Ecuatoriano, uno de la Alianza CREO - SUMA y una del Partido Social Cristiano fueron designados para cumplir un periodo de funciones de cuatro años en calidad de Parlamentarios Andinos.

Tabla 18. Parlamentarios Andino Electos

N°	Nombre	Organización Política
1	Hugo Quiroz	Alianza PAÍS - Partido Socialista Ecuatoriano
2	Fausto Cobo	CREO - SUMA
3	Rosa Cárdenas	Alianza PAÍS - Partido Socialista Ecuatoriano
4	Patricia Terán	Partido Social Cristiano
5	Pamela Aguirre	Alianza PAÍS - Partido Socialista Ecuatoriano

FUENTE: Sistema Estadístico Electoral – Consejo Nacional Electoral

En lo referente a la Consulta Popular sobre Paraisos Fiscales, la repuesta del "SI" obtuvo la mayoría de votos válidos; 5.030.579 en total frente a 4.096.559 de votos que obtuvo el "NO".

Figura 6. Resultados Consulta Popular sobre Paraísos Fiscales



FUENTE: Sistema Estadístico Electoral – Consejo Nacional Electoral

En este contexto, la participación ciudadana en la primera vuelta electoral alcanzó 81,73%, es decir 18,27% de ausentismo. En tanto que para la segunda vuelta la participación electoral llegó a 82,92% en tanto que el ausentismo bajó a 17,08%.

Proceso de recuento 18 de abril de 2017: Con fecha 06 de abril de 2017, el Pleno del Consejo Nacional Electoral se instaló en Audiencia Nacional Permanente de Escrutinio referente al proceso electoral de segunda vuelta, efectuada el 02 de abril de 2017. El día martes 10 de abril de 2017, el Consejo Nacional Electoral notificó a las organizaciones políticas, los resultados electorales de la dignidad de Presidente y Vicepresidente de la República, segunda vuelta.

Con fecha 12 de abril de 2017, mediante resolución PLE-CNE-1-13-4-2017-ORD, el Pleno del Consejo Nacional Electoral, en uso de sus atribuciones constitucionales y legales dispuso que el día martes 18 de abril de 2017, a las 08h30, en el Coliseo General Rumiñahui, ubicado en la Av. Diego Ladrón de Guevara S-N y José María Velasco Ibarra, de la ciudad de Quito, de la Provincia de Pichincha, se realice la diligencia de apertura de paquetes electorales y verificación de votos escrutados por las juntas receptoras del voto, constantes en un número de 3.865 actas aceptadas conforme a las peticiones de objeción presentadas por la Alianza CREO-SUMA, y, por el Movimiento Alianza PAÍS.

Tabla 19. Número de juntas receptoras del voto recontadas

Provincia	Número de juntas para recuento
Pastaza	17

FUENTE: Unidad Técnica Provincial de Procesos Electorales (CNE PASTAZA)

Los paquetes electorales, se encontraban almacenados en cada una de las delegaciones provinciales electorales bajo custodia militar y fueron trasladados de igual forma por personal de FFAA hasta el coliseo General Rumiñahui.

Una vez concluido el recuento y oficializado los resultados, el órgano electoral pudo afirmar de manera categórica que el resultado del recuento se mantuvo en lo proclamado los días siguientes al domingo 02 de abril; existió apenas una variación de 0,01% a favor del binomio Moreno – Glas. Esto reafirmó el compromiso de nuestra institución con el respeto absoluto a la voluntad de la gente; cuando los comicios son llevados adelante de manera técnica, con lo que no queda lugar a dudas sobre la veracidad de los resultados proclamados por la autoridad electoral.

Figura 7. Variación de resultados post recuento



FUENTE: Dirección Nacional de Procesos Electorales

1.2. Referéndum y Consulta Popular 2018

El 29 de noviembre de 2017 la Secretaría General del Consejo Nacional Electoral recibió de la Secretaría Jurídica de la Presidencia de la República los Decretos Ejecutivos 229 y 230, al amparo del artículo 105 de la Ley Orgánica de Garantías Jurisdiccionales y Control Constitucional, para convocar a los ecuatorianos, ecuatorianas y extranjeros con derecho a sufragio a Referéndum y Consulta Popular respectivamente.

Acogiendo los Decretos Ejecutivos, con Resolución PLE-CNE-3-1-12-2017 el Pleno del Consejo Nacional Electoral convocó al proceso electoral de Referéndum Consulta popular, bajo las normas previstas en la Constitución de la República del Ecuador, Ley Orgánica Electoral de Organizaciones Políticas de la República del Ecuador, Código de la Democracia Reglamentos expedidos por el Consejo Nacional Electoral, para pronunciarse acerca de las siguientes preguntas:

Figura 8. Variación de resultados post recuento

REPÚBLICA DEL ECUADOR

CODIGO: XXXXXXXX SERIE: XXXXXXXX

REFERENDUM Y CONSULTA POPULAR 2018

REFERÉNDUM Y CONSULTA POPULAR 2018

4 DE FEBRERO DE 2018

PREGUNTAS DE REFERÉNDUM

NUMERAL		SI	NO
1	REFERÉNDUM PREGUNTA 1 - ¿Está usted de acuerdo con que se enmiende la Constitución de la República del Ecuador, para que se sancione a toda persona condenada por actos de corrupción con su inhabilitación para participar en la vida política del país, y con la pérdida de sus bienes, según lo dispuesto en el Anexo 1?	<input type="text"/>	<input type="text"/>
2	REFERÉNDUM PREGUNTA 2 - ¿Para garantizar el principio de alternabilidad, está usted de acuerdo con enmendar la Constitución de la República del Ecuador para que todas las autoridades de elección popular puedan ser reelectas por una sola vez para el mismo cargo, recuperando el mandato de la Constitución de Montecristi y dejando sin efecto la reelección indefinida aprobada mediante enmienda por la Asamblea Nacional el 3 de diciembre de 2015, según lo establecido en el Anexo 2?	<input type="text"/>	<input type="text"/>
3	REFERÉNDUM PREGUNTA 3 - ¿Está usted de acuerdo con enmendar la Constitución de la República del Ecuador para reestructurar el Consejo de Participación Ciudadana y Control Social, así como dar por terminado el periodo constitucional de sus actuales miembros, y que el Consejo que asuma transitoriamente sus funciones tenga la potestad de evaluar el desempeño de las autoridades cuya designación le corresponde, pudiendo, de ser el caso, anticipar la terminación de sus periodos, de acuerdo al Anexo 3?	<input type="text"/>	<input type="text"/>
4	REFERÉNDUM PREGUNTA 4 - ¿Está usted de acuerdo con enmendar la Constitución de la República del Ecuador para que nunca prescriban los delitos sexuales en contra de niñas, niños y adolescentes, según el Anexo 4?	<input type="text"/>	<input type="text"/>
5	REFERÉNDUM PREGUNTA 5 - ¿Está usted de acuerdo con enmendar la Constitución de la República del Ecuador para que se prohíba sin excepción la minería metálica en todas sus etapas, en áreas protegidas, zonas intangibles y centros urbanos, de conformidad con lo establecido en el Anexo 5?	<input type="text"/>	<input type="text"/>

PREGUNTAS DE CONSULTA POPULAR

NUMERAL		SI	NO
6	CONSULTA POPULAR PREGUNTA 1 - ¿Está usted de acuerdo con que se derogue la Ley Orgánica para Evitar la Especulación sobre el Valor de las Tierras y Fijación de Tributos, conocida como "Ley de Plusvalía", según el Anexo 1?	<input type="text"/>	<input type="text"/>
7	CONSULTA POPULAR PREGUNTA 2 - ¿Está usted de acuerdo en incrementar la zona intangible en al menos 50.000 hectáreas y reducir el área de explotación petrolera autorizada por la Asamblea Nacional en el Parque Nacional Yasuní de 1.030 hectáreas a 300 hectáreas?	<input type="text"/>	<input type="text"/>

Registro electoral: Una vez realizada la convocatoria a Referéndum y Consulta Popular, el cierre técnico del Registro Electoral se realizó el 05 de diciembre de 2017, según el cual están habilitados para votar 13.026.598 personas en el territorio nacional (12.631.420) y el exterior (395.178); de este total, 50,23% corresponde a mujeres y 49,77% a hombres.

A continuación se presenta la información detallada del distributivo provincial del Registro Electoral:

Tabla 20. Número de electores por provincia y circunscripción del exterior

Provincia	Electores	Hombres	Mujeres
Azuay	655.454	317.578	337.876
Boívar	167.443	82.718	84.725
Cañar	227.976	111.844	116.132
Carchi	145.210	72.991	72.219
Chimborazo	414.529	200.251	214.278
Cotopaxi	358.949	174.940	184.009
El Oro	529.919	270.093	259.826
Esmeraldas	399.773	204.668	195.105
Galápagos	20.553	10.846	9.707
Guayas	3.123.231	1.550.062	1.573.169
Imbabura	364.461	178.769	185.692
Loja	396.440	197.462	198.978
Los Ríos	647.548	331.627	315.921
Manabí	1.214.758	617.952	596.806
Morona Santiago	127.069	65.458	61.611
Napo	84.127	42.908	41.219
Orellana	111.982	60.597	51.385
Pastaza	71.477	36.428	35.049
Pichincha	2.282.265	1.116.352	1.165.913
Santa Elena	243.806	123.335	120.471
Santo Domingo de los Tsáchilas	368.270	186.294	181.976
Sucumbios	141.075	76.609	64.466
Tungurahua	453.894	221.918	231.976
Zamora Chinchipe	81.211	42.664	38.547
TOTAL NACIONAL	12.631.420	6.294.364	6.337.056
América Latina el Caribe y África	32.911	15.941	16.970
Estados Unidos y Canadá	115.030	64.558	50.472
Europa, Asia y Oceanía	247.237	108.763	138.474
TOTAL EXTERIOR	395.178	189.262	205.916
TOTAL GENERAL	13.026.598	6.483.626	6.542.972

FUENTE: Coordinación Nacional Técnica de Procesos Electorales

Miembros de junta receptora del voto: Para este proceso electoral, pensando siempre en la mejora continua, el Consejo Nacional Electoral incrementó a 400 electores por cada junta receptora del voto en el territorio nacional. A continuación podemos observar el distributivo del número de juntas receptoras del voto por provincia y circunscripción del exterior:

Tabla 21. Distribución de juntas receptoras del voto

Provincia	Total juntas	Juntas hombres	Juntas mujeres
Azuay	1.806	880	926
Bolívar	504	250	254
Cañar	629	312	317
Carchi	427	214	213
Chimborazo	1.116	544	572
Cotopaxi	958	468	490
El Oro	1.462	744	718
Esmeraldas	1.157	593	564
Galápagos	62	32	30
Guayas	7.970	3.958	4.012
Imbabura	1.003	496	507
Loja	1.131	562	569
Los Ríos	1.687	862	825
Manabí	3.233	1.641	1.592
Morona Santiago	539	273	266
Napo	287	144	143
Orellana	373	197	176
Pastaza	277	140	137
Pichincha	5.941	2.905	3.036
Santa Elena	665	335	330
Santo Domingo de los Tsáchilas	989	503	486
Sucumbíos	439	235	204
Tungurahua	1.211	593	618
Zamora Chinchipe	323	166	157
TOTAL NACIONAL	34.189	17.047	17.142
América Latina el Caribe y África	113	56	57
Estados Unidos y Canadá	250	139	111
Europa, Asia y Oceanía	553	246	307
TOTAL EXTERIOR	916	441	475
TOTAL GENERAL	35.105	17.488	17.617

FUENTE: Coordinación Nacional Técnica de Procesos Electorales

Los criterios de selección para designar las y los ciudadanos que serán notificados como miembros de junta receptora del voto son, en orden de preferencia: estudiantes de educación superior, empleados privados con título profesional, servidores públicos con título profesional, empleados privados bachilleres, servidores públicos bachilleres, estudiantes de bachillerato; y, ciudadanos de zonas rurales que pertenezcan a asociaciones comunitarias.

De acuerdo a estos criterios, el 19 de diciembre de 2017 fueron seleccionados 238.616 miembros de juntas receptoras del voto a nivel nacional, el detalle de la provincia de Pastaza se muestra a continuación:

Tabla 22. Distributivo MJRV

Provincia	Total MJRV	Estudiantes de educación superior	Empleados privados con título profesional	Servidores públicos con título profesional	Empleados privados bachilleres	Servidores públicos bachilleres	Estudiantes de bachillerato	Ciudadanos de zonas rurales	Ciudadanos del registro electoral
Pastaza	1.925	52,73%	1,25%	13,77%	14,34%	5,51%	2,65%	6,08%	3,69%

FUENTE: Unidad Técnica Provincial de Procesos Electorales (CNE PASTAZA)

Hasta el 31 de diciembre de 2017 se notificaron a 15,24% de los MJRV seleccionados, el detalle de esta notificación en la provincia de Pastaza se presenta a continuación:

Tabla 23. Porcentaje de avance de notificación a MJRV por provincia

Provincia	MJRV notificados	MJRV por notificar	Avance
Pastaza	1.282	643	66,60%

FUENTE: Unidad Técnica Provincial de Procesos Electorales (CNE PASTAZA)

Inscripción y calificación de organizaciones políticas y sociales: El 01 de diciembre de 2017 el Consejo Nacional Electoral aprobó el Reglamento para la Participación de Organizaciones Políticas y Sociales, Contratación y Pago de la Promoción Electoral, Control de la Publicidad y Propaganda Electoral para el Referéndum y Consulta Popular 2018; dando cabida a las organizaciones sociales como actores de promoción en un proceso electoral.

Con esta premisa y una vez concluido el plazo para la inscripción de las organizaciones políticas y sociales, el 18 de diciembre de 2017 el Pleno del Consejo Nacional Electoral resolvió ampliar el periodo de recepción de solicitudes para participar y/o subsanar los requisitos de las organizaciones sociales de ámbito nacional.

En este contexto, 40 organizaciones nacionales entre políticas (16) y sociales (24) están acreditadas para participar en la campaña electoral y acceder a los fondos de promoción electoral de acuerdo lo establece la Ley Orgánica Electoral y de Organizaciones Políticas de la República del Ecuador, Código de la Democracia. Del total de organizaciones calificadas 36 apoyan la tesis del "SÍ" en todas o alguna de las preguntas y cuatro respaldan el "NO" en todas las preguntas; debemos resaltar que no existen organizaciones políticas registradas en respaldo a la tesis del "NO".

Tabla 24. Organizaciones políticas inscritas para la campaña electoral

#	Nombre	Opción que respalda
1	Movimiento Centro Democrático	Sí en las siete preguntas
2	Movimiento Unidad Popular	Sí en las siete preguntas
3	Movimiento Fuerza Compromiso Social	Sí en las siete preguntas
4	Partido Social Cristiano	Sí en las siete preguntas
5	Partido Adelante Ecuatoriano Adelante	Sí en las siete preguntas
6	Partido AVANZA	Sí en las siete preguntas
7	Partido Fuerza EC	Sí en las siete preguntas
8	Movimiento Justicia Social	Sí en las siete preguntas
9	Partido Izquierda Democrática	Sí en las siete preguntas
10	Partido Socialista Ecuatoriano	Sí en las siete preguntas
11	Movimiento de Unidad Plurinacional PACHAKUTIK	Sí en las siete preguntas
12	Movimiento Unión Ecuatoriana	Sí en las siete preguntas
13	Movimiento CREO, Creando Oportunidades	Sí en las siete preguntas
14	Movimiento Sociedad Unida Más Acción, SUMA	Sí en las siete preguntas

#	Nombre	Opción que respalda
15	Movimiento Alianza País, Patria Altiva I Soberana	Sí en las siete preguntas
16	Movimiento Concertación	Sí en las siete preguntas

FUENTE: Coordinación Nacional Técnica de Participación Política

Tabla 25. Organizaciones sociales inscritas para la campaña electoral

#	Nombre	Opción que respalda
1	Federación Nacional de Organizaciones Campesinas	Sí en las siete preguntas
2	Federación Única Nacional de Afiliados al Seguro Social Campesino (FEUNASSC)	Sí en las siete preguntas
3	Confederación Ecuatoriana de trabajadoras, trabajadores y organizaciones de la Seguridad Social (CETOSS)	Sí en las siete preguntas
4	Unión General de Trabajadores del Ecuador	Sí en las siete preguntas
5	Confederación Ecuatoriana de Organizaciones Sindicales Libres	Sí en las siete preguntas
6	Pueblo Montuvio del Ecuador	Sí en las siete preguntas
7	Corporación de Escuelas de Formación y Capacitación de Conductores Profesionales y Sindicatos de Choferes Profesionales del Ecuador (CECCPE)	Sí en las siete preguntas
8	Confederación de Pueblos de la Nacionalidad Kichwa del Ecuador (ECUARUNARI)	Sí en las siete preguntas
9	Confederación de Trabajadores del Ecuador (C.T.E.)	Sí en la pregunta 1
10	Confederación Nacional de Organizaciones Campesinas, Indígenas y Negras (FENOCIN)	Sí en las siete preguntas
11	Corporación Internacional de defensa de derechos ciudadanos, veedurías & mediación (CIDECIVE)	Sí en las siete preguntas
12	Central Unitaria de Trabajadores	Sí en las siete preguntas
13	Coordinadora Andina de los Derechos Humanos	Sí en las siete preguntas
14	Comité Empresarial Ecuatoriano	Sí en las siete preguntas
15	Confederación Intercultural Campesina del Ecuador (AMARU)	Sí en las siete preguntas
16	Asociación mayoritaria de afrodescendientes del Ecuador (AMAE)	Sí en las siete preguntas
17	Confederación Unitaria de Comerciantes Minoristas y Trabajadores Autónomos del Ecuador (CUCOMITAE)	Sí en las siete preguntas
18	Federación Ecuatoriana de Cámaras de la Construcción	Sí en la pregunta 6
19	Confederación Nacional de Servidores Públicos (CONASEP)	Sí en las siete preguntas
20	Cámara de la Industria de la Construcción (CAMICON)	Sí en la pregunta 6
21	Fundación para el desarrollo tecnológico (FUDET)	No en las siete preguntas
22	Foro Nacional Permanente de la Mujer Ecuatoriana	No en las siete preguntas
23	Federación de Trabajadores de la Industria Eléctrica del Ecuador (FEDELEC)	No en las siete preguntas
24	Comité de Empresa de los trabajadores de la Corporación Nacional de la Electricidad	No en las siete preguntas

FUENTE: Coordinación Nacional Técnica de Participación Política

Promoción electoral: Mediante Resolución PLE-CNE-1-9-12-2017, el Consejo Nacional Electoral aprobó el límite máximo de gasto electoral para el Referéndum y Consulta Popular 2018 por un valor de USD. 1.953.989,70 para cada una de las dos

opciones de respuesta convocadas; el detalle de distribución de este valor se presenta en la siguiente tabla:

Tabla 26. Distribución límite máximo de gasto electoral

Pregunta	Opción SÍ	Opción NO
Pregunta 1	USD. 279.141,38	USD. 279.141,38
Pregunta 2	USD. 279.141,38	USD. 279.141,38
Pregunta 3	USD. 279.141,38	USD. 279.141,38
Pregunta 4	USD. 279.141,38	USD. 279.141,38
Pregunta 5	USD. 279.141,38	USD. 279.141,38
Pregunta 6	USD. 279.141,38	USD. 279.141,38
Pregunta 7	USD. 279.141,38	USD. 279.141,38
TOTAL	USD. 1.953.989,70	USD. 1.953.989,70

FUENTE: Coordinación Nacional Técnica de Participación Política

Es importante mencionar que este límite de gasto electoral será cubierto en su totalidad con el fondo de promoción electoral; la campaña electoral iniciará el miércoles 03 de enero de 2018.

Están habilitados como proveedores para la campaña electoral 491 medios de comunicación: 359 radios, 58 televisoras, 56 medios impresos y 18 empresas prestadoras de vallas publicitarias.

En Pastaza están habilitados los siguientes medios de comunicación:

Tabla 27. Medios de Comunicación calificados de la provincia de Pastaza para Referéndum y Consulta Popular 2018

Representante Legal	Medio de Comunicación	Tipo de Proveedor
Velastedial Cia. Ltda.	Radio Olímpica	Radio
Corporación Radio Encanto Telvoz Cia. Ltda	Radio Encanto Telvoz	Radio
Herconslac Comunicaciones Cia. Ltda.	Radio Mía	Radio
Herconslac Comunicaciones Cia. Ltda.	Sonovisión	Televisión
Jimenez Herrera Roberto Efrain	Radio Aventura	Radio
Cevallos Rosales Jorge Rafael Marcelo	Nina Radio	Radio
Lalama Salas Patricio Ivan	Diario La Prensa	Prensa
Morocho Janeta Luis Alfredo	Semanario El Observador	Prensa

FUENTE: Unidad Técnica Provincial de Participación Política (CNE PASTAZA)

1.3. Asistencia técnica a procesos electorales

La asistencia técnica es la asesoría especializada en materia electoral que ofrece el Consejo Nacional Electoral a las organizaciones políticas, sociales, instituciones públicas, privadas, educativas que lo soliciten, de manera permanente, gratuita y a nivel nacional con apoyo técnico y legal en todas las fases del ciclo electoral, desde la convocatoria hasta el escrutinio final.

Los servicios electorales prestados por la Delegación Provincial Electoral de Pastaza se presentan en el siguiente resumen:

Tabla 28. Servicios electorales prestados por la provincia de Pastaza

Servicios electorales	Mes	Cant.	Beneficiarios		
			Mujeres	Hombres	LGTBI
Procesos electorales internos en organizaciones sociales, instituciones públicas y privadas					
Elección cambio de Directiva Sindicato Único de Obreros del Gobierno Provincial de Pastaza.(electores 125)	Junio	125	0	125	0
Asamblea para llegar a una solución definitiva y ratificar a su consejo de gobierno legítimo de la CONFENIAE	Agosto	1038	399	639	0
Veeduría Elecciones Universidad Estatal Amazónica	Diciembre	2414	1014	1400	0
Asesoramiento y acompañamiento al proceso de elección de Representantes al Directorio del ISSFA	Octubre	83	0	83	0
Cooperativa de Taxis Shell CACPE Pastaza	Noviembre	6300	3500	2800	0
Procesos electorales internos en unidades educativas					
Asesoramiento y acompañamiento al proceso de elección del Gobierno Estudiantil de la Unidad Educativa Cristóbal Colón	Octubre	666	209	457	0
U.E Esperanza Eterna. U.E Andoas. U.E San Ramón	Noviembre	207	101	106	0

FUENTE: Unidad Técnica Provincial de Planificación y Gestión Estratégica (CNE PASTAZA)



||
**TECNOLOGÍAS DE LA
INFORMACIÓN
Y MARCO JURÍDICO**

II. TECNOLOGÍAS DE LA INFORMACIÓN Y MARCO JURÍDICO

El desarrollo tecnológico y normativo para fortalecer la operatividad del Consejo Nacional Electoral fue uno de los puntales que el trabajo institucional impulsó durante el año 2017.

2.1 Sistema de Transmisión y Publicación de Resultados (STPR)

El Consejo Nacional Electoral mediante el artículo agregado por la Ley Orgánica Reformativa a la Ley Orgánica Electoral y de Organizaciones Políticas de la República del Ecuador, Código de la Democracia, enumerado después del Art. 127 dispone que “El Consejo Nacional Electoral implementará procedimientos tecnológicos que permitan hacer públicos los resultados electorales provinciales y las imágenes de las actas de escrutinio.

El Consejo Nacional Electoral presenta el Sistema de Transmisión y Publicación de Resultados –STPR como una alternativa de automatización para el procesamiento de las actas de escrutinio. El sistema significa una importante innovación en la velocidad de consolidación de resultados electorales.

Para la infraestructura de procesamiento de la información en el STPR se implementó de centros de datos de las aplicaciones requeridas para el proceso electoral.

Las actividades cubiertas fueron:

- a) Preparación de infraestructura del centro de datos actual para la fase pre-electoral;
- b) Fortalecimiento de los mecanismos de seguridad informática;
- c) Repotenciamiento del centro de datos para la fase electoral; y
- 4) Implementación del centro de datos de contingencia para la fase electoral.

El despliegue tecnológico en los Centros de Procesamiento de Resultados CPRs y Recintos de Transmisión y Publicación de Actas RTPA's comprendió en la implementación de enlaces de datos y comunicación, red de datos, red eléctrica y mecanismos que garantizaron la continuidad del suministro eléctrico (generador eléctrico y UPS), así como también un contingente de computadores, escáneres, impresoras y pantallas para presentación de resultados electorales.

Con el objetivo de garantizar la correcta operación y soporte de la plataforma informática se implementaron mecanismos de servicio y apoyo para la operación de los sistemas electorales como la mesa de ayuda tecnológica, el plan de contingencia tecnológico, plan de seguridad informática, simulacros y pruebas técnicas a nivel nacional.

Para el “Proceso Electoral: Elecciones Generales 2017 y Consulta Popular sobre Paraísos Fiscales”, el Consejo Nacional Electoral, a través de la Coordinación Nacional de Tecnologías de la Información y Comunicación desarrolló e implementó la arquitectura el Sistema de Transmisión y Publicación de Resultados, utilizado para el procesamiento de actas de escrutinio transmitidas desde los RTPA nacionales y del exterior en tiempo real para ser publicadas en el sitio web institucional www.cne.gob.ec.

Los componentes del STPR se pueden observar en la siguiente figura:

Figura 9. Componentes del STPR

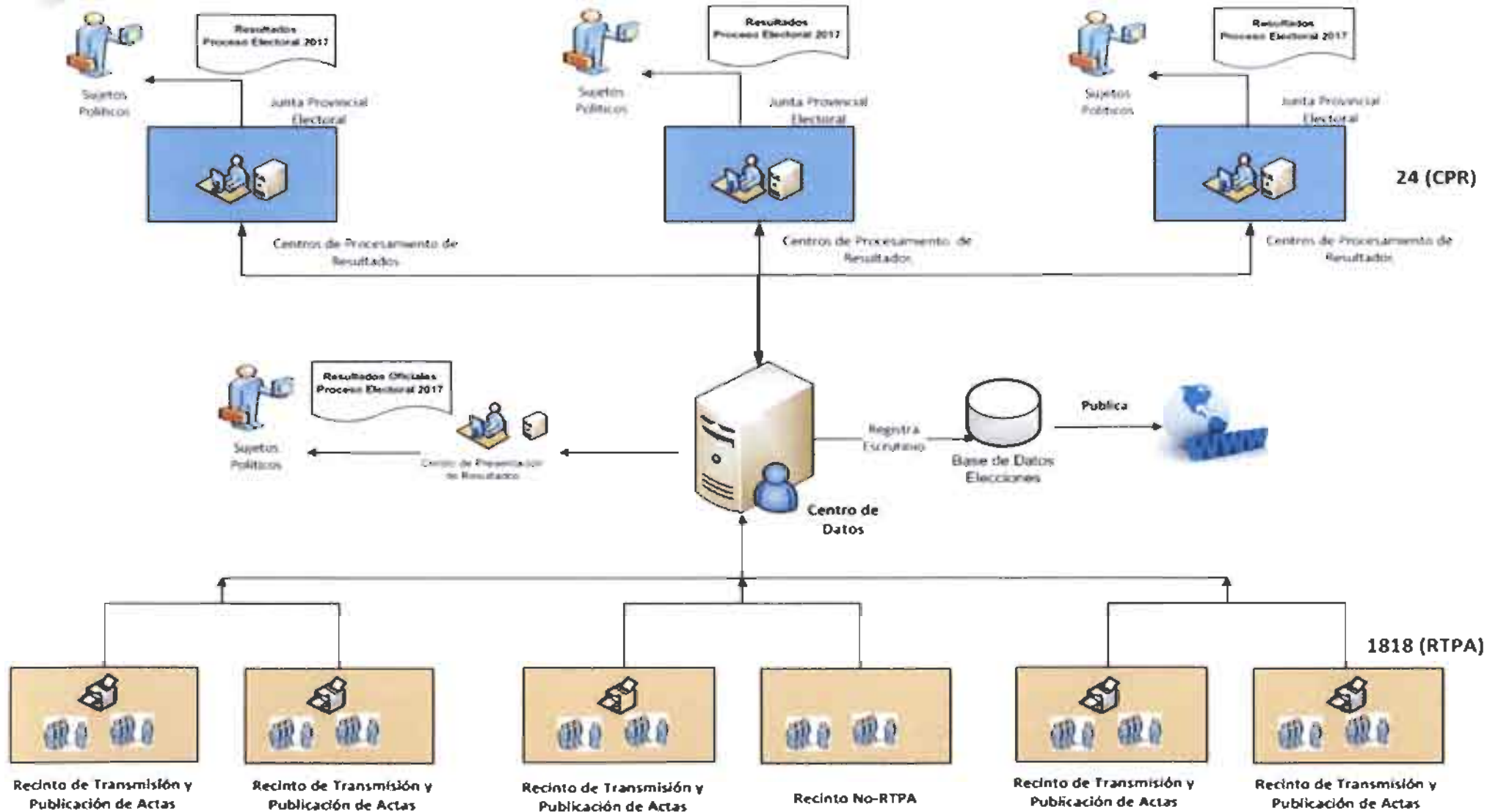

Fuente: Coordinación Nacional de Tecnologías de la Información y Comunicación

Las funcionalidades del Sistema de Transmisión y Publicación de Resultados son:

- Administración de usuarios.
- Configuración del Proceso: inicialización del proceso, enceramiento nacional, activación de entidades (JPE, RTPA y CPR).
- Presentación de resultados y terminación del proceso.
- Escaneo de las actas de escrutinio.
- Reconocimiento inteligente de caracteres (ICR).
- Corte de actas.
- Ingreso de datos: digitación con imágenes y control de calidad con imágenes.
- Ingreso manual de datos: digitación manual, verificación manual y control de calidad manual.
- Impugnaciones.
- Anulaciones.
- Verificación de las firmas en las actas de escrutinio.
- Publicación de actas.
- Publicación de los resultados del proceso.
- Reportes del sistema.
- Adjudicación de escaños.

El STPR es un sistema para el procesamiento de las actas de escrutinio de las juntas receptoras del voto a nivel nacional que realiza las siguientes acciones:

- **Escaneo de actas:** a nivel nacional se habilitaron 1818 Recintos de Transmisión y Procesamiento de Actas, en donde se escanearon 41 mil actas.
- **Cortes:** el STPR selecciona los rengiones de las actas que contienen la información de votos en letras y números y genera una imagen con este dato.
- **Reconocimiento Inteligente de Caracteres – ICR:** consiste en reconocer automáticamente lo que está escrito a mano en el Acta de Escrutinio Oficial.
- **Digitación y control de calidad:** se presentan las imágenes cortadas al digitador para que transcriba lo que observa; el sistema compara el valor digitado con el reconocido por el ICR, si estos valores son diferentes, pasar al control de calidad para confirmar los valores.
- **Revisión de Firmas:** El sistema muestra el acta de escrutinio firmada por los MJRV al operador del sistema, con el objetivo de constatar la existencia de la firma de los miembros de la junta receptora del voto.
- **Resultados:** Las actas escaneadas, digitadas y que contienen firmas, se presentan como actas de escrutinio válidas, y se contabilizan en los resultados generales.

Las ventajas del STPR en la implementación de los sistemas informáticos dentro de la gestión de los procesos electorales son las siguientes:

- a. **Simultaneidad:** el Acta de Escrutinio pudo ser visualizada en la página de resultados en el mismo momento de su escaneo.

- b. **Innovación:** se habilitaron 2.202 puntos de escaneo a nivel nacional, los cuales transmitieron a través de enlaces dedicados desde los recintos a la matriz del CNE.
- c. **Rapidez:** se entregaron resultados en tiempo real, lo que significa que más del 85% de resultados oficiales en menos de tres horas.
- d. **Confidencialidad:** la información estuvo amparada por políticas de seguridad que rigen al CNE y al proceso electoral.
- e. **Personal capacitado:** se seleccionó personal con formación técnica para la operación de los escáneres y computadores a quienes se les brindó capacitación en línea certificada.

Los beneficios del STPR son la automatización de los procesos y la publicación de los resultados por medio de la digitalización de las actas de escrutinio en los RTPA, las mismas que son transmitidas en tiempo real a los servidores del Consejo Nacional Electoral y publicadas en el sitio web institucional para observación y consulta de organizaciones políticas, medios de comunicación y ciudadanía en general.

Para el "Proceso Electoral: Elecciones Generales 2017 y Consulta Popular sobre Paraísos Fiscales" se desarrolló una plataforma electoral diseñada bajo los estándares de normas internacionales ISO 9001:2008⁴, y la especificación técnica ISO/TS 17582:2014⁵.

Conforme al sistema de gestión de calidad institucional, los procesos electorales automatizados fueron: registro de votantes, registro de organizaciones políticas y candidatos, logística electoral, emisión del voto, recuento de votos y declaración de resultados, educación electoral y fiscalización del financiamiento de campañas electorales; los mismos que cuentan con sistemas de información web, así como la infraestructura tecnológica que los soporta.

2.2 Infraestructura tecnológica

En el Consejo Nacional Electoral nos preparamos desde el año 2015 con una plataforma tecnológica de altos estándares de calidad para los procesos electorales de Consulta Popular de la Manga del Cura, Las Golondrinas, "Proceso Electoral: Elecciones Generales 2017 y Consulta Popular sobre Paraísos Fiscales" y Elección de Vocales de la Parroquia Rural La Cuca, se implementaron políticas de directorio activo consideradas dentro de las buenas prácticas de seguridad recomendada a equipos y usuarios a nivel nacional.

De acuerdo a las necesidades tecnológicas diarias de los servidores electorales, el Consejo Nacional Electoral se creó el proyecto de Mesa de Ayuda a nivel nacional, con el objetivo de establecer formalmente las actividades de asistencia operativa, técnica y

⁴ Es la base del sistema de gestión de la calidad ya que es una norma internacional y que se centra en todos los elementos de administración de calidad con los que una empresa debe contar para tener un sistema efectivo que le permita administrar y mejorar la calidad de sus productos o servicios.

⁵ Sistemas de gestión de la calidad: son requisitos específicos para la aplicación de la Norma ISO 9001:2008 a organizaciones electorales en todos los niveles de gobierno.

conceptual para la gestión de los incidentes y requerimientos de los servidores que forman parte planta Central y Delegaciones Provinciales Electorales, a través de la definición de los procesos de gestión de servicios con el uso de las mejores prácticas bajo el marco de referencia ITIL v2011⁶.

El crecimiento tecnológico en el Consejo Nacional Electoral es muy importante para la implementación en el desarrollo de aplicaciones electorales, es por ello que se contrató el licenciamiento de la base de datos Oracle Enterprise Edition y de aplicaciones adicionales para realizar monitoreo de la base de datos en todos los sistemas diseñados. Así mismo se implementó infraestructura virtual desplegada para el ambiente de producción de aplicaciones, instalando un sistema y servidores de alta disponibilidad para la publicación de aplicaciones a utilizarse en el "Proceso Electoral: Elecciones Generales 2017 y Consulta Popular sobre Paraísos Fiscales".

En este ámbito el Consejo Nacional Electoral se ha enfocado en líneas de acción que comprenden las fases preelectoral, electoral y pos electoral:

Fase 1 – Gestión de vulnerabilidades: comprende varias actividades en lo que se refiere al software y al hardware utilizado en el proceso electoral, en el caso del software se realizan pruebas de seguridad en las aplicaciones desarrolladas internamente, en el caso de encontrar fallos o vulnerabilidades se notifica a la Unidad de Desarrollo para que realicen las correcciones respectivas, posteriormente se efectúa una re-evaluación para validar que las vulnerabilidades que se encontraron sean corregidas, para proceder a producción. Este tipo de evaluaciones se realizan con base en la metodología OWASP⁷ y está documentado de acuerdo a los formatos ISO utilizados en el Consejo Nacional Electoral. Para el hardware, se realizan evaluaciones de seguridad periódicas y en el caso de encontrar fallas de seguridad se ejecuta un trabajo en conjunto de remediación con personal de la Unidad de Infraestructura.

Fase 2 – Gestión de riesgos: previo al inicio de las fases preelectorales, realizamos un análisis sobre todos los activos informáticos de acuerdo a la planificación para el "Proceso Electoral: Elecciones Generales 2017 y Consulta Popular sobre Paraísos Fiscales", con este insumo se realizó un plan de tratamiento de riesgos que proporcionan lineamientos de cómo operar o administrar activos tecnológicos. Además se elaboraron planes con las directrices de seguridad informática para cada una de las fases del proceso electoral.

Fase 3 – Gestión de incidentes: con el monitoreo diario de los registros de cada equipo se reconocen los incidentes de seguridad, los cuales son caracterizados para establecer contramedidas que permiten contener el impacto del incidente identificado o evitar similares.

Fase 4 – Operación de seguridad informática: establecimos un esquema seguro, con equipamiento que garantice el fortalecimiento del perímetro mediante la instalación de

6 ITIL: Infrastructure Library versión 2011, es el conjunto de mejores prácticas no propietarias mayormente aceptadas a nivel mundial para la gestión de servicios de TI.

7 OWASP: (acrónimo de Open Web Application Security Project, en inglés 'Proyecto abierto de seguridad de aplicaciones web') es un proyecto de código abierto dedicado a determinar y combatir las causas que hacen que el software sea inseguro.

Firewalls⁸, IPS/IDS⁹, Anti DDoS¹⁰, Web Application Firewall¹¹ para evitar que los atacantes vulneren nuestros sistemas, logrando el uso de aplicaciones seguras y protegidas ante ataques informáticos.

En cuanto a la infraestructura tecnológica del STPR, el Consejo Nacional Electoral adquirió una solución completa de seguridad informática que involucra los equipos de usuario final que se instalaron en los RTPA y los equipos de seguridad perimetral utilizados en los CPR y en el centro de datos perimetral, asegurando todo el esquema necesario para la fase de escrutinio y publicación de resultados. Esta solución cifra toda la información que circula por la infraestructura de los 2.299 enlaces, garantizando la confidencialidad y la integridad de la información en la red.

En la siguiente figura apreciamos el diseño del funcionamiento del proceso de escrutinio utilizado.

Figura 10. Diseño proceso de escrutinio

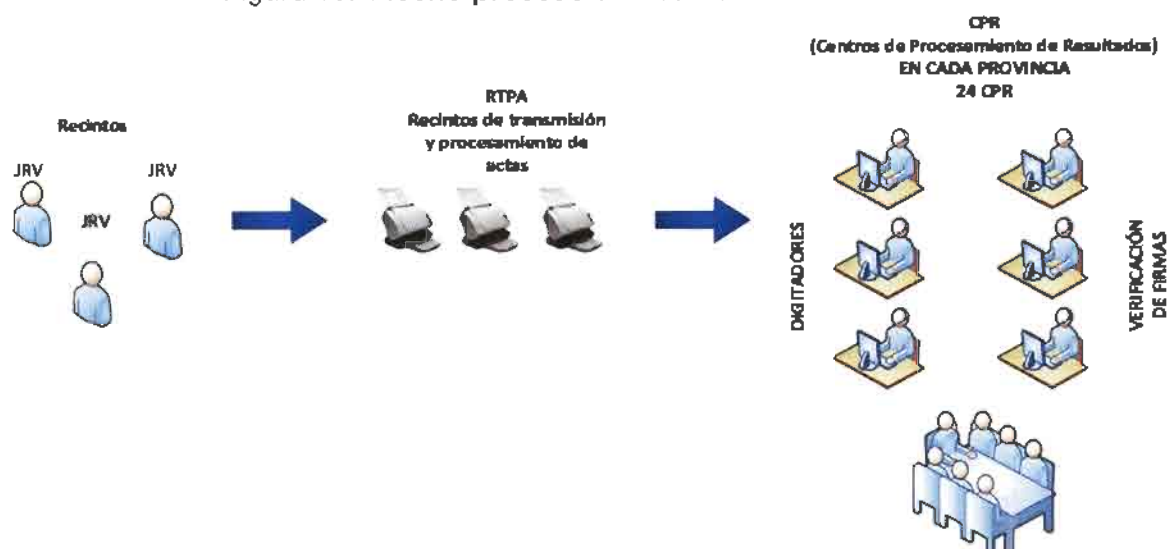

FUENTE: Coordinación Nacional de Tecnologías de la Información y Comunicación

El Consejo Nacional Electoral implementó un centro de datos alternativo como un servicio complementario para el centro de datos principal, que ayudó a administrar y mantener las políticas de seguridad aplicadas en los sistemas desarrollados para el "Proceso Electoral: Elecciones Generales 2017 y Consulta Popular sobre Paraísos Fiscales", además incluye el equipamiento necesario para poder replicar la topología existente en el centro de datos principal.

⁸ Sistema o una red que está diseñada para bloquear el acceso no autorizado, permitiendo al mismo tiempo comunicaciones autorizadas

⁹ Sistema de prevención de intrusos (o por sus siglas en inglés IPS) es un software que ejerce el control de acceso en una red informática para proteger a los sistemas computacionales de ataques y abusos

¹⁰ Sistema anti ataques DDoS (inhabilitar un servidor, un servicio o una infraestructura sobrecargando el ancho de banda del servidor o acaparando sus recursos hasta agotarlos) para proteger los servicios y servidores.

¹¹ Dispositivo hardware o software que permite proteger los servidores de aplicaciones web de determinados ataques específicos en Internet.

Figura 11. Procesamiento centralizado

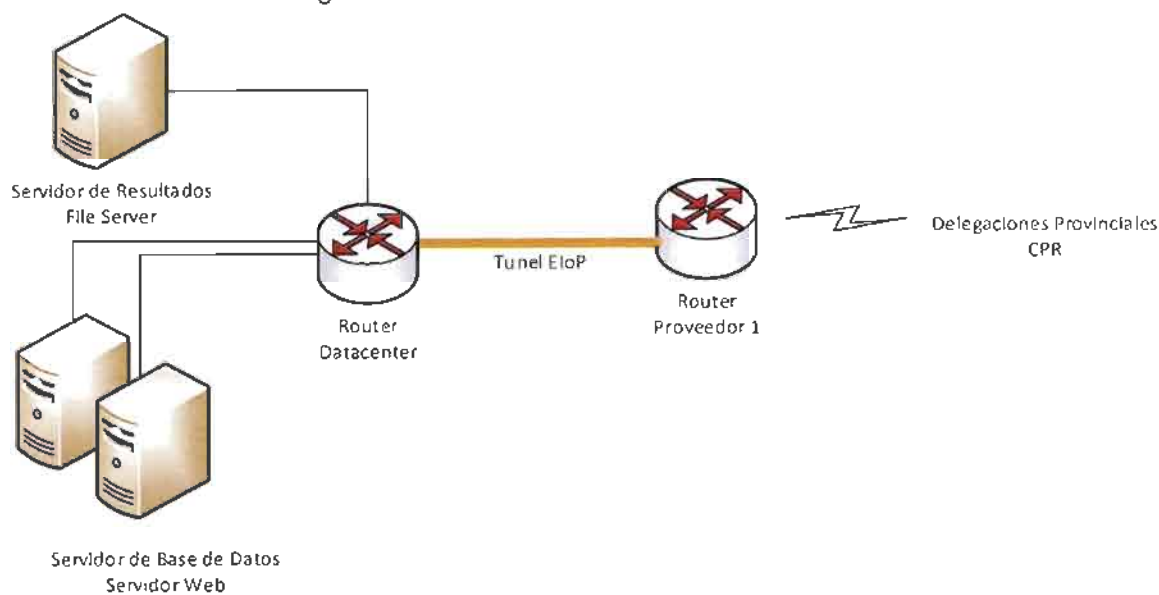

FUENTE: Coordinación Nacional de Tecnologías de la Información y Comunicación

Para el periodo electoral se implementó la mesa de servicio a nivel nacional, dedicada a la atención de los eventos tecnológicos, requerimientos, incidentes y problemas que se presenten el día de las elecciones. La comunicación fue a través del número corto 168, llamada gratuita desde cualquier operador celular.

Tanto los técnicos electorales que se encuentren en los Centro de Procesamiento de Resultados, en las Delegaciones Provinciales Electorales y los miembros de la mesa de ayuda, registraron todas las incidencias en la herramienta de Gestión de Tickets OTRS.

Para el proceso electoral, se elaboró el manual operativo de esquema de la mesa de ayuda, se trabajó de la siguiente forma:

Figura 12. Mesa de ayuda electoral

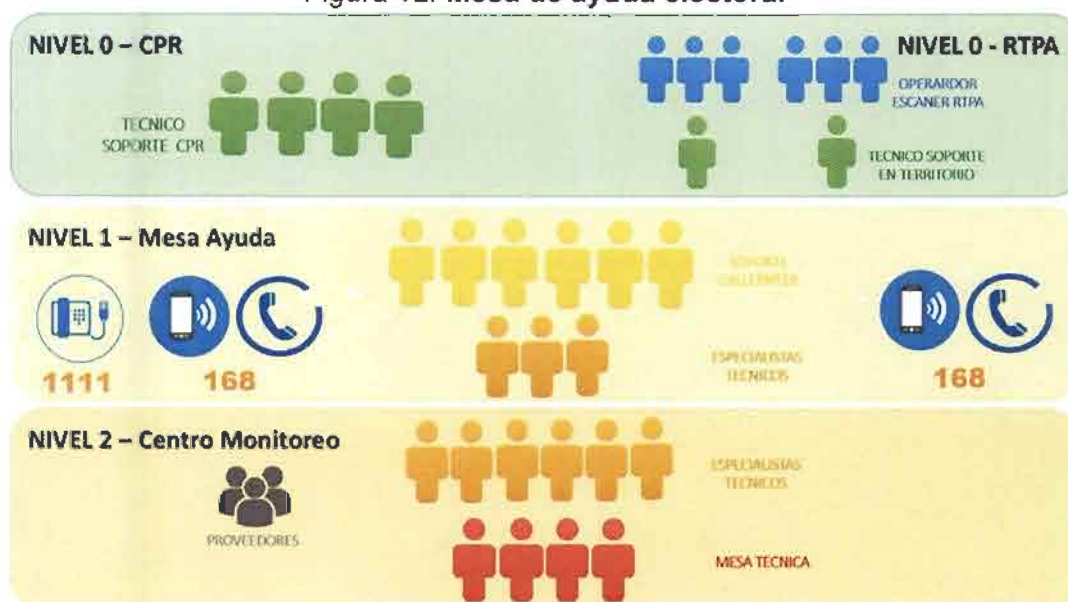

FUENTE: Coordinación Nacional de Tecnologías de la Información y Comunicación

En esta organización se contó con tres turnos de trabajo, en cada turno trabajó con un coordinador y un administrador, los servidores de soporte call center son los encargados de contestar las llamadas entrantes del número corto, quienes deberán solventar los incidentes registrados (nivel 1), en caso de no solucionar el problema, se escala al especialista técnico (nivel 1), quien será el responsable de analizar el ticket y determinar si es necesario escalar al nivel 2. Todo el personal de la mesa de ayuda, nivel 1 y 2 fueron servidores electorales de la Coordinación Nacional de Tecnologías de la Información y Comunicación.

El Consejo Nacional Electoral implementó políticas de seguridad de la información mediante la resolución Nro. 019-JPPB-CNE-2016, en las que incluye temas operativos para garantizar la seguridad en el acceso y procesamiento de la información a través de los servicios y sistemas informáticos que posee la institución.

Para orientar el cumplimiento de las políticas, se desarrollaron procedimientos técnicos que permitan documentar y estructurar las actividades operativas de la institución. Además, teniendo en cuenta los procesos electorales entre el 2015 y 2017, se han realizado planes de seguridad informática de los procesos electorales, para asegurar los activos de información (usuarios, roles, sistemas, aplicaciones, equipos de usuario final, servidores, equipos de red, etc.) que intervienen en cada una de las etapas de los procesos electorales.

2.3 Registro del STPR en el Instituto Ecuatoriano de Propiedad Intelectual (IEPI)

El uso de nuevas tecnologías en los procesos electorales ecuatorianos fue considerado durante muchos años, como tareas no sustantivas en el éxito de las mismas. En el 2017 apegados al lineamiento institucional se consiguió obtener en tiempo record los resultados electorales, cuando históricamente este tiempo sobrepasó el permitido en la ley, teniendo que solicitar plazos extendidos para la presentación de resultados.

El Consejo Nacional Electoral con la finalidad de fortalecer el desarrollo de sistemas de acuerdo a la necesidad institucional implementó una metodología de desarrollo en donde las unidades funcionales participaron de manera activa durante el ciclo de levantamiento de requerimientos y pruebas funcionales; además para el desarrollo se formó equipos de trabajo combinando experiencia y conocimiento actualizado dándose de este modo cumplimiento a la planificación propuesta para el proceso electoral, entregando un sistema que cumple con los objetivos estratégicos institucionales.

En el proceso electoral 2017 el Sistema de Transmisión y Publicación de Resultados-STPR recibió el reconocimiento de los observadores internacionales quienes han calificado como la mejor alternativa de automatización en los procesos electorales a nivel regional, resaltando el desarrollo institucional del sistema.

El Sistema de Transmisión y Publicación de Resultados, ha sido registrado en el Instituto Ecuatoriano de Propiedad intelectual y se ha protegido al sistema con derechos de autor los insumos que forman parte del STPR, siendo éstos: código fuente, esquema de red y esquema de base de datos así como manuales de instalación y de usuario; para iniciar el registro de marca institucional, posicionando al Consejo Nacional Electoral como líder regional de desarrollo de sistemas electorales. El registro de derecho de autor es un derecho humano que permite regular los derechos que tienen los autores y titulares de sus obras, estos derechos son de tipo moral y patrimonial.

En el Ecuador los derechos de autor de programas informáticos se inscriben como obras literarias, de acuerdo a la normativa vigente y básicamente trata la potestad de autorizar o prohibir el uso del software por parte del CNE a terceros usuarios, protegiendo los principios básicos del desarrollo: la integridad, divulgación, reproducción y futuros arreglos.

Con la finalidad de promover el uso del STPR en otros países, y divulgar el trabajo técnico del sistema de escrutinios del Ecuador para que ésta sea replicada a nivel mundial, se registrará el Sistema Integrado Electoral del CNE en todos los sistemas que sean desarrollados por la institución.

Figura 13. Certificado de derechos de autor



 Instituto Ecuatoriano
de la Propiedad
Intelectual

**Dirección Nacional de Derechos de Autor
y Derechos Conexos**

Certificado N° QUI-061625
Trámite N° 001396-2017

La Dirección Nacional de Derechos de Autor y Derechos Conexos, en atención a la solicitud presentada el 02 de agosto del año 2017, EXPIDE el certificado de registro:

AUTOR(es): ALBÁN JARAMILLO, ALFONSO OSWALDO; GUIJARRO POMBOZA, JOSÉ FERNANDO; COLLAGUAZO SINCHIGUANO, EDISON ISRAEL; CALDERÓN RUIZ, AUGUSTA FERNANDA; SÁNCHEZ LOZADA, LUIS RAFAEL; COELLO CARRILLO, MÓNICA ELIZABETH y LÓPEZ ARCE, DIEGO SEBASTIÁN

TITULAR(es): CONSEJO NACIONAL ELECTORAL - CNE

CLASE DE OBRA: LITERARIA (Publicada)

TÍTULO DE LA(S) OBRA(S): SISTEMA DE PUBLICACIÓN Y TRANSMISIÓN DE RESULTADOS - STPR (Programa de Ordenador) (Software).

Quito, a 03 de agosto del año 2017

Mgs. Sebastián Páez Vásquez
Director Nacional de Derechos
de Autor y Derechos Conexos (E)

El artículo 5 del Convenio de Berna determina que el goce de los derechos de autor no están sujetos a formalidad alguna, de tal forma que el presente certificado no constituye tal derecho. Salvo prueba en contrario, la inscripción de obras en el registro de derechos de autor presume la certeza de la información que en ella se haga constar.

SPJ

2.4 Normativa y archivo electoral

Para la ejecución del Referéndum y Consulta Popular 2018, el Consejo Nacional Electoral actualizó el cuerpo normativo necesario para reglamentar las especificaciones técnicas y participación de los distintos actores en este proceso electoral.

Tabla 29. Documentos normativos actualizados

Normativa	Objetivo
Reglamento para la Participación de Organizaciones Políticas y Sociales, Contratación y Pago de la Promoción Electoral, y Control de la Publicidad y Propaganda Electoral para la Consulta Popular Y Referéndum 2018.	Fortalecer la participación de los actores sociales en la promoción del proceso electoral.
Reformas al Reglamento para la Selección de Miembros y Conformación de las Juntas Receptora del Voto.	Actualizar los parámetros técnicos del proceso electoral.
Reforma al Reglamento de Integración, Funciones y Competencias para las Juntas Regionales, Distritales, Provinciales, Especiales del Exterior, Juntas Electorales Territoriales y de sus Miembros.	Fortalecer el trabajo de las Juntas Electorales.
Reforma al Reglamento de Integración, Implementación y Funcionamiento del Sistema de Transmisión y Publicación de Resultados "STPR".	Actualizar los parámetros técnicos del proceso electoral.

FUENTE: Coordinación Nacional de Asesoría Jurídica

De la misma manera, el Consejo Nacional Electoral, a través de la Secretaría General es responsable de la administración, custodia y conservación del acervo documental de la institución, por ello uno de los objetivos primordiales de esta administración fue mejorar los procesos de gestión documental y archivo en Planta Central y Delegaciones Provinciales Electorales, mediante visitas técnicas a las áreas de archivo, capacitación a servidores responsables y corresponsables del manejo documental e intervenciones archivísticas, logrando que se conozcan técnicas y procesos de archivo para mejorar el servicio entregado a la ciudadanía.

Como resultados del proyecto archivístico se enumeran los siguientes:

- 36 visitas técnicas a nivel nacional para inspeccionar las áreas de archivo en delegaciones provinciales electorales y registrar su situación actual.
- 256 servidores electorales capacitados en delegaciones provinciales *in situ* en temas de procesos de archivo y procesos de gestión documental aplicados en la certificación internacional ISO/TS 17582.
- 13 intervenciones archivísticas, en Planta Central y Delegaciones Provinciales Electorales para la aplicación de los procedimientos archivísticos con el objetivo de mejorar la organización, tiempos de búsqueda y optimización de espacios.

El archivo general del Consejo Nacional Electoral, actualmente custodia aproximadamente 2.239 contenedores T15¹² equivalente 4.672.100 fojas.

¹² Cajas para depósito de archivos físicos, medidas 38,5 x 32,2 cm

Figura 14. Archivo General



FUENTE: Secretaría General

El archivo intermedio dedicado a la gestión de los documentos transferidos desde los archivos centrales hasta trasladarlos a un archivo histórico para su conservación definitiva, proceso en el que se obtuvieron los siguientes resultados durante las intervenciones:

Figura 15. Archivo Intermedio



FUENTE: Secretaría General

Como resultado de este trabajo, en la actualidad toma cinco minutos la búsqueda en el archivo general institucional.

En la Delegación Provincial de Pastaza tiene un archivo institucional de aproximadamente 60 cajas T15 equivalente 73000 fojas de las secciones documentales de las distintas unidades sustantivas y de apoyo (expedientes laborales pasivos).



|||
GESTIÓN INSTITUCIONAL

III. GESTIÓN INSTITUCIONAL

El Consejo Nacional Electoral consciente de fortalecer la institucionalidad del órgano electoral dentro del sistema político y democrático del país trabajó durante el año 2017 para conseguir una institución sólida y eficiente, muestra de esto son los resultados alcanzados en cuanto a:

3.1 Sistema de Gestión de Calidad

Desde el Consejo Nacional Electoral promovemos, de manera integral, el fortalecimiento institucional como objetivo estratégico. Al respecto, se han orientado acciones para contar con un órgano electoral que responda, a partir de su talento humano y de procesos efectivos, a las competencias asumidas en la gestión de los procesos electorales y el fortalecimiento de la democracia.

Respecto a la progresiva incorporación del concepto de calidad dentro de las instituciones electorales, es importante señalar que, la Organización de Estados Americanos (OEA) a través de su Departamento de Cooperación y Observación Electoral (DECO), mantiene un programa de cooperación para la implementación de los sistemas de gestión de calidad bajo los estándares de las normas ISO 9001:2008, y la especificación técnica ISO/TS 17582:2014.

Por tanto, para nosotros la certificación ISO¹³ se materializa, en un segundo momento en el año 2017, con la certificación de 23 Delegaciones Provinciales Electorales y del Instituto de Investigación, Capacitación y Promoción Político Electoral. Es así que el 12 de junio de 2017, con la lectura del informe de auditoría de calidad por parte de la casa certificadora, se acreditó a estas unidades operativas con la Especificación Técnica ISO/TS 17582:2014.

Bajo los estándares del Sistema de Gestión de Calidad en el proceso de implementación se diseñó la política y objetivos de calidad, componentes del sistema con los cuales se enmarca la ejecución de procesos y actividades del Consejo Nacional Electoral.

La política de calidad institucional está estrechamente ligada al cumplimiento de las competencias constitucionales, por tanto el Consejo Nacional Electoral asume como política el compromiso de posicionar y difundir de manera oportuna los resultados de la voluntad popular, fortaleciendo el sistema democrático del país, aumentando la confianza y la satisfacción de los ciudadanos, candidatos, partidos políticos y los distintos actores sociales, mediante la operación y mejora continua de nuestro Sistema de Gestión de Calidad y sus procesos, con personal competente e idóneo; cumpliendo con la Constitución de la República y las leyes. Midiendo el desempeño de la operación

¹³ La Organización Internacional de Estandarización (ISO) es una organización independiente y no-gubernamental formada por las organizaciones de estandarización de sus 163 países miembros. Es el mayor desarrollador mundial de estándares internacionales voluntarios y facilita el comercio mundial al proporcionar estándares comunes entre países. Se han establecido cerca de 20.000 estándares cubriendo desde productos manufacturados y tecnología a seguridad alimenticia, agricultura y sanidad. Los estándares también sirven para proteger a los consumidores y usuarios finales de productos y servicios, asegurando que los productos certificados se ajusten a los mínimos estandarizados internacionalmente.

de nuestro Sistema de Gestión de Calidad mediante el establecimiento de metas sobre el marco de la política y objetivos de calidad.

A partir de la definición de la política institucional, se establecieron también los cuatro objetivos del Sistema de Gestión de Calidad:

1. Incrementar la eficiencia, confianza ciudadana, inclusión de personas con voto facultativo, y enfoques de género e interculturalidad, en los procesos electorales.
2. Incrementar la participación y organización política de la ciudadanía, articulando procesos de formación y educación para la democracia.
3. Incrementar el ejercicio permanente de los derechos de participación política con criterios de inclusión, participación y equidad en las Organizaciones Políticas, para fortalecer la democracia y el poder ciudadano.
4. Incrementar la eficacia y eficiencia institucional para brindar servicios de calidad.

Con la obtención de la certificación en la Norma ISO/TS 17582:2014 e ISO 9001:2008 el Consejo Nacional Electoral validó altos estándares de calidad en el desarrollo de las funciones electorales, lo que permitió analizar el desempeño de forma integral. Además, con la detección de oportunidades de mejora, las cuales implementadas exitosamente, reflejan el cambio sustancial de los resultados en la gestión y el desarrollo constante de procesos en ámbitos como: el registro de electores, el registro de organizaciones políticas y candidatos, la logística electoral, la emisión del voto, el recuento de votos y declaración de resultados, la educación electoral, la fiscalización del financiamiento de campañas electorales, y la resolución de conflictos electorales.

Por lo tanto, este esfuerzo constituye una política institucional de carácter permanente, puesto que la institución posterior a la certificación se someterá a evaluaciones periódicas dentro de los siguientes 36 meses, en los cuales la casa certificadora nuevamente examinará el desempeño de los procesos institucionales bajo la Especificación Técnica ISO/TS 17582:2014 y la norma ISO 9001:2008.

Certificaciones obtenidas por la DPE de Pastaza

ISO/TS 17582:2014

Figura 16. Certificación ISO

CERTIFICADO

Número NEMT/SGE/0001/16 (Anexo 18)
 NEMT REGISTER S.A DE C.V.
 certifica que el sistema de gestión de calidad electoral del:

CONSEJO NACIONAL ELECTORAL

de la República del Ecuador

Av. 6 de Diciembre y Bosmediano, Bella Vista, Quito, Ecuador, C.P. 170518
 y
DELEGACIÓN PROVINCIAL ELECTORAL DE PASTAZA
 Av. Alberto Zambrano Palacios S/N y Río Tigres (Puyo)

Para el siguiente alcance de los procesos:

<ul style="list-style-type: none"> - Registro de Electores - Inscripción de Organizaciones Políticas - Inscripción de Candidaturas - Logística - Operaciones Electorales - Capacitación Electoral y Ciudadana - Promoción Electoral - Facilitación y Control del Gasto Electoral - Gestión Legal (Resolución de Disputas) - Procesos en el Exterior 	<ul style="list-style-type: none"> - Presidencia & Alta Dirección - Gestión del Talento Humano - Gestión de Documentación Interna - Cultura Organizacional - Análisis Estadístico Institucional y Electoral - Compras Públicas - Ejecución Administrativa - Comunicación - Producción - Programa de Observación 	<ul style="list-style-type: none"> - Gestión de Calidad - Gestión de Tecnologías de la Información - Gestión Contable - Gestión de Tesorería - Gestión Presupuestaria - Suscripción de Convenios - Participación Internacional - Seguimiento y Evaluación - Seguridad Integral y Manejo de Riesgos - Gestión de Planificación
---	---	---

Son conforme con los requisitos de la norma ISO/TS 17582:2014
 Fecha de Otorgamiento: 13 de Junio de 2016
 Fecha de Vigencia: 12 de Junio de 2019
 Fecha de Ampliación: 16 de Junio de 2017



NEMT REGISTER

Orizaba No. 208 Oficina 220
 Col. Roma Delegación Cuauhtémoc
 México, D.F. C.P. 06700
 Tl(55) 4739 0115
 nemtregister.com





DIRECCIÓN GENERAL



Consulta el estatus del certificado en la página web: www.nemtregister.com
 El presente certificado se considerará válido siempre que se cumplan todas las condiciones del contrato del cual este certificado forma parte.

ISO 9001:2008

Figura 17. Certificación ISO

CERTIFICADO

Número NEMT/SGC/0019/16 (Anexo 18)

NEMT REGISTER S.A DE C.V.

certifica que el sistema de gestión de calidad del:

CONSEJO NACIONAL ELECTORAL

de la República del Ecuador

Av. 6 de Diciembre y Bosmediano, Bella Vista, Quito, Ecuador, C.P. 170518

y

DELEGACIÓN PROVINCIAL ELECTORAL DE PASTAZA

Av. Alberto Zambrano Palacios S/N y Río Tigres (Puyo)

Para el siguiente alcance de los procesos:

- | | | |
|---|--|--|
| - Registro de Electoral | - Presidencia & Alta Dirección | - Gestión de Calidad |
| - Inscripción de Organizaciones Políticas | - Gestión del Talento Humano | - Gestión de Tecnologías de la Información |
| - Inscripción de Candidaturas | - Gestión de Documentación Interna | - Gestión Contable |
| - Logística | - Cultura Organizacional | - Gestión de Tesorería |
| - Operaciones Electorales | - Análisis Estadístico Institucional y Electoral | - Gestión Presupuestaria |
| - Capacitación Electoral y Ciudadana | - Compras Públicas | - Suscripción de Convenios |
| - Promoción Electoral | - Ejecución Administrativa | - Participación Internacional |
| - Fiscalización y Control del Gasto Electoral | - Comunicación | - Seguimiento y Evaluación |
| - Gestión Legal (Resolución de Disputas) | - Producción | - Seguridad Integral y Manejo de Riesgos |
| - Procesos en el Exterior | - Programa de Observación | - Gestión de Planificación |

Son conforme con los requisitos de la norma NMX-CC-9001-IMNC-2008 / ISO 9001:2008

Fecha de Otorgamiento: 13 de Junio de 2016

Fecha de Vigencia: 15 de Septiembre de 2018

Fecha de Ampliación: 16 de Junio de 2017



DIRECCIÓN GENERAL

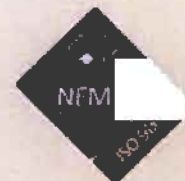

Consulta el estatus del certificado en la página web: www.nemtregister.com

El presente certificado se considerará válido siempre que se cumplan todas las condiciones del contrato del cual este certificado forma parte.

Gestión Electoral por Resultados y gestión financiera

La aplicación del Sistema de Gestión de Calidad en el Consejo Nacional Electoral y como objetivo central de la planificación estratégica se encuentra la medición de metas y la orientación a resultados, la herramienta de Gobierno Electoral por Resultados (GEPR) cuenta con los planes estratégicos y operativos con base en indicadores de cumplimiento en los niveles organizacionales concentrados y desconcentrados.

Es importante mencionar que al finalizar el año 2017 la medición del Índice de Gestión Estratégica (IGE) refleja los resultados obtenidos para el cierre del Plan Estratégico Institucional que delineó el camino del Consejo Nacional Electoral durante los años 2013 al 2017, el Índice de Gestión Estratégica alcanzó 90 puntos de los 100 posibles dejando a la institución satisfecha con los logros alcanzados y perspectivas para la mejora continua.

El índice de Gestión Estratégica alcanzado por la Delegación de Pastaza en el año 2017, fue de 76,24% conforme reporte de Sistema GEPR.

Conforme a los sistemas de calidad y de medición la gestión de resultados adoptados por este órgano electoral para la gestión, así como también a la observancia de la normativa legal vigente sobre los recursos públicos, se estableció la obligatoriedad de analizar y medir la ejecución del presupuesto anual, e identificar las variaciones en relación con los programas, proyectos y actividades aprobadas por resolución del Pleno del Consejo Nacional Electoral para cada año.

Es así que en referencia a la gestión administrativa financiera, el Consejo Nacional Electoral durante el año 2017 ejecutó el presupuesto operativo ordinario y el presupuesto operativo electoral referente a las "Elecciones Generales 2017 y Consulta Popular sobre Paraísos Fiscales" alcanzando 88,94% de ejecución presupuestaria ordinaria y 95,67% de la electoral. Esta información corresponde a los tres centros ejecutores que tiene la institución: las unidades de Planta Central, las Delegaciones Provinciales Electorales y el Instituto de Investigación, Capacitación y Promoción Político Electoral.

En la delegación provincial electoral de Pastaza de tiene los siguientes porcentajes de ejecución presupuestaria, conforme los siguientes detalles:

Tabla 30. Ejecución presupuestaria 2017

Centro ejecutor	Vigente	Devengado	Ejecución general
Ordinaria	\$ 541.877,98	\$ 537.457,69	99,18%
Elecciones Generales	\$ 484.261,54	\$ 484.261,54	100,00%
Consulta Popular Paraísos Fiscales	\$ 6.891,89	\$ 6.840,90	99,26%
Consulta Popular y Referéndum 2018	\$ 36.252,02	\$ 11.812,49	32,58%
TOTAL	\$ 1'069.283,43	\$ 1'040.372,62	97,30%

FUENTE: e-SIGEF

3.2 Fortalecimiento de la estructura orgánica institucional

El Consejo Nacional Electoral considera que el Estatuto Orgánico de Gestión Organizacional por Procesos, representa la organización de la estructura, atribuciones, competencias y productos desarrollados por las unidades de la institución a fin de cumplir de manera eficaz las disposiciones establecidas en la ley, por lo que impulsó la construcción de la propuesta de reforma al Estatuto Orgánico de Gestión Organizacional por Procesos, para ello, trabajó conjuntamente con el equipo técnico del Ministerio de Trabajo, dicha propuesta fue aprobada por el Pleno del Consejo Nacional Electoral mediante Resolución PLE-CNE-5-3-7-2017 de 03 de julio de 2017 y publicada en el Registro Oficial Nro.55 del 07 de agosto de 2017.

Producto de esta reforma la institución definió la cadena de valor, mapa de procesos y estructura orgánica como marco general del accionar organizacional, estos productos permitieron establecer la misión, atribuciones, responsabilidades, productos y servicios de las coordinaciones, direcciones nacionales y delegaciones provinciales electorales.

La cadena de valor describe el desarrollo de las actividades que generan valor hacia nuestros usuarios finales, es decir los servicios que prestamos a la ciudadanía, actores sociales y políticos.

Figura 18. Cadena de valor Estatuto Orgánico de Gestión Organizacional por Procesos



FUENTE: Estatuto Orgánico de Gestión Organizacional por Procesos, Registro Oficial Nro.55

En articulación con la cadena de valor se estableció el mapa de procesos del Consejo Nacional Electoral que determina la gestión institucional por tres macro procesos.

- Gobernantes o estratégicos.
- Sustantivos.
- Adjetivos de asesoría y de apoyo.

Figura 19. Mapa de procesos Estatuto Orgánico de Gestión Organizacional por Procesos

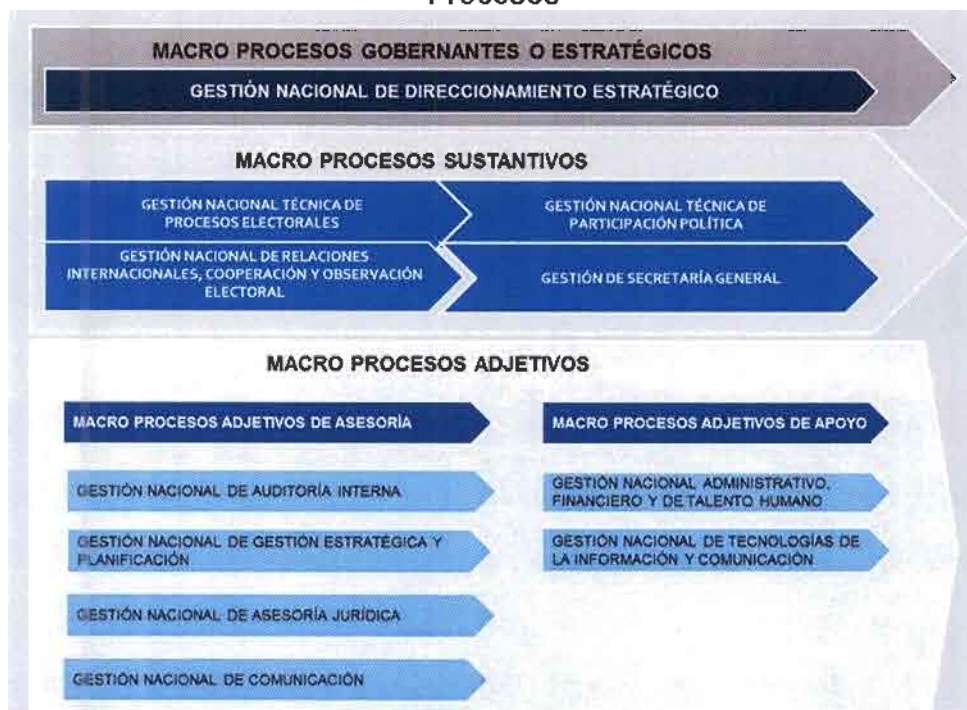

FUENTE: Estatuto Orgánico de Gestión Organizacional por Procesos, Registro Oficial Nro.55

En este contexto, el Consejo Nacional Electoral para el eficaz y eficiente funcionamiento institucional fortaleció su estructura orgánica mediante la identificación de la gestión nacional de tecnologías de la información y comunicación como macro proceso adjetivo de apoyo, por tal motivo impulsó la creación de la Coordinación Nacional de Tecnologías de la Información y Comunicación, y sus tres unidades operativas: Dirección Nacional de Sistemas Informáticos, Dirección Nacional de Infraestructura Tecnológica y Comunicaciones, y Dirección Nacional de Seguridad Informática, estructura que brindará la operatividad y sostenibilidad de la plataforma electoral desarrollada en cumplimiento del objetivo estratégico de soberanía electoral. Cabe mencionar que la gestión nacional de tecnologías de la información y comunicación en la estructura anterior actuaba como una de las direcciones de la Coordinación Nacional de Gestión Estratégica y Planificación.

Adicionalmente dentro de la Coordinación Nacional de Asesoría Jurídica se crearon la Dirección Nacional de Asesoría Jurídica y Normativa, y la Dirección Nacional de Patrocinio, ya que esta Coordinación anteriormente no contaba con unidades operativas y ejecutoras de procesos.

Paralelamente a la formulación de la estructura orgánica central, el Consejo Nacional Electoral definió los procesos de nivel desconcentrado con el propósito de dotar a las delegaciones provinciales electorales de una estructura acorde a las particularidades organizacionales y demográficas de las mismas. Este ejerció estableció dos tipos de estructuras orgánicas que contienen los procesos adjetivos de asesoría, procesos adjetivos de apoyo y procesos sustantivos, la diferencia entre ambas estructuras desconcentradas es que en la tipo I los procesos sustantivos son de nivel jerárquico superior y serán nombrados por el Presidente del Consejo Nacional Electoral, mientras

que en la tipo II los procesos sustantivos no serán de nivel jerárquico superior ya que serán unidades técnicas provinciales.

Dentro de esta línea de trabajo, es importante resaltar que, el 30 de noviembre de 2017, en estricto cumplimiento del orden legal establecido en los distintos cuerpos normativos de la República del Ecuador, el Pleno del Consejo Nacional Electoral resolvió principalizar a la licenciada Luz Haro Guanga como Consejera Principal del Consejo Nacional Electoral para el desempeño de las funciones constitucionales y legales que a esta dignidad son atribuidas. Este acto marca un hecho histórico en la vida electoral del país, conformando por primera vez el Pleno del máximo órgano electoral ecuatoriano con 60% de mujeres y 40% de hombres.

En esta misma sesión del Pleno, las consejeras y consejeros resolvieron por unanimidad designar a la licenciada Nubia Villacís Carreño Presidenta del Consejo Nacional Electoral, marcando un antes y un después en la vida democrática del país, que debió esperar 68 años para ver cristalizado que una mujer dirija la Función Electoral ecuatoriana. Además, en cumplimiento de sus funciones, el Pleno del CNE designó a la magíster Ana Marcela Paredes como Vicepresidenta del Consejo Nacional Electoral corroborando la presencia total de mujeres en la directiva de este órgano electoral dando un punto de quiebre en la historia político electoral del país.

La administración inició un proceso de diálogo y apertura en las distintas instancias de gobierno y sociedad para cumplir a cabalidad con las funciones y atribuciones que le competen al Consejo Nacional Electoral.



|||||
ORGANIZACIONES POLÍTICAS

IV. ORGANIZACIONES POLÍTICAS

Las organizaciones políticas como actores centrales del sistema democrático en el país reciben servicios de parte del Consejo Nacional Electoral encaminados a su permanente fortalecimiento, durante el año 2017 se trabajó en:

4.1 Registro nacional de organizaciones políticas

Salvaguardando el derecho constitucional del que gozamos todas y todos los ecuatorianos para asociarnos libre y voluntariamente en organizaciones políticas, el Consejo Nacional Electoral en cumplimiento del artículo 313 de la Ley Orgánica Electoral y de Organizaciones Políticas de la República del Ecuador, Código de la Democracia recibió, tramitó y resolvió la admisión o rechazo de las solicitudes de inscripción de las organizaciones políticas.

Teniendo en cuenta que uno de los requisitos para inscribir a una organización política es la presentación del registro de afiliados o adherentes permanentes, el Consejo Nacional Electoral desarrolló un sistema que permitió verificar la validez de este registro y las firmas de respaldo en las solicitudes de las organizaciones políticas.

Gracias al trabajo continuo para garantizar el derecho de participación de las y los ciudadanos a través de la conformación de partidos y movimientos políticos, del afiliarse o desafiliarse libremente de ellos y participar en todas las decisiones que estos adopten, al 31 de diciembre de 2017 en el Registro Nacional Permanente de Organizaciones Políticas se cuenta con 164 organizaciones políticas aprobadas en todo el Ecuador, de las cuales siete corresponden a partidos políticos, diez a movimientos políticos nacionales, 47 a movimientos políticos provinciales, 86 a movimientos políticos cantonales; y, 14 a movimientos políticos parroquiales.

Tabla 31. Número de organizaciones políticas por ámbito y tipo registradas hasta el 31/12/2017

Provincia	Ámbito	Tipo	Organizaciones políticas
Nacional	Nacional	Partido político	7
		Movimiento político	10
Azuay	Provincial	Movimiento político	3
	Cantonal	Movimiento político	4
	Parroquial	Movimiento político	2
Bolívar	Provincial	Movimiento político	3
	Cantonal	Movimiento político	1
Cañar	Cantonal	Movimiento político	1
Carchi	Provincial	Movimiento político	4
	Cantonal	Movimiento político	5
Cotopaxi	Provincial	Movimiento político	1
	Cantonal	Movimiento político	3
Chimborazo	Provincial	Movimiento político	3
	Cantonal	Movimiento político	1
El Oro	Provincial	Movimiento político	2
	Cantonal	Movimiento político	5

Provincia	Ámbito	Tipo	Organizaciones políticas
Esmeraldas	Cantonal	Movimiento político	2
	Parroquial	Movimiento político	1
Guayas	Provincial	Movimiento político	3
	Cantonal	Movimiento político	13
	Parroquial	Movimiento político	1
Imbabura	Provincial	Movimiento político	1
	Cantonal	Movimiento político	3
Loja	Provincial	Movimiento político	4
	Cantonal	Movimiento político	8
	Parroquial	Movimiento político	1
Los Ríos	Provincial	Movimiento político	1
	Cantonal	Movimiento político	4
Manabí	Provincial	Movimiento político	2
	Cantonal	Movimiento político	8
	Parroquial	Movimiento político	2
Morona Santiago	Provincial	Movimiento político	1
	Cantonal	Movimiento político	2
	Parroquial	Movimiento político	1
Napó	Provincial	Movimiento político	1
	Cantonal	Movimiento político	2
Pastaza	Provincial	Movimiento político	1
	Cantonal	Movimiento político	1
	Parroquial	Movimiento político	1
Pichincha	Provincial	Movimiento político	2
	Cantonal	Movimiento político	8
	Parroquial	Movimiento político	3
Tungurahua	Provincial	Movimiento político	2
	Cantonal	Movimiento político	2
Zamora Chinchipe	Provincial	Movimiento político	2
	Cantonal	Movimiento político	2
	Parroquial	Movimiento político	1
Galápagos	Provincial	Movimiento político	3
	Cantonal	Movimiento político	3
Sucumbíos	Provincial	Movimiento político	1
	Cantonal	Movimiento político	2
Orellana	Provincial	Movimiento político	2
Santo Domingo de los Tsáchilas	Provincial	Movimiento político	2
	Cantonal	Movimiento político	2
Santa Elena	Provincial	Movimiento político	3
	Cantonal	Movimiento político	4
	Parroquial	Movimiento político	1
Total			164

FUENTE: Registro Nacional Permanente de Organizaciones Políticas

Debemos mencionar que 33 organizaciones políticas tienen pendiente la revisión de registros para su validación, 8 fueron suspendidas de acuerdo a los causales dictaminados en la Ley. Por otra parte, entre las organizaciones políticas de ámbito nacional que cumplieron con los requisitos legales se distribuyó el fondo partidario permanente para el financiamiento de sus actividades anuales, de acuerdo al siguiente detalle:

Tabla 32. Distribución Fondo Partidario Permanente 2017

Lista	Siglas	Nombre	Monto a recibir
6	PSC	Partido Social Cristiano	USD. 846.383,24
8	PPA	Partido Político AVANZA	USD. 497.130,76
12	ID	Izquierda Democrática	USD. 533.026,04
17	PSE	Partido Socialista Ecuatoriano	USD. 549.211,64
21	CREO	Movimiento CREO, Creando Oportunidades	USD. 750.269,52
23	SUMA	Movimiento Sociedad Unida Más Acción, SUMA	USD. 645.212,36
25	MPAIS	Movimiento Alianza País, Patria Altiva I Soberana	USD. 1.356.306,35
TOTAL			USD. 5.177.539,91
Instituto de Investigación, Capacitación y Promoción Político Electoral			USD. 913.683,51
TOTAL FONDO PARTIDARIO PERMANENTE			USD. 6.091.223,42

FUENTE: Dirección Nacional de Organizaciones Políticas

4.2 Memoria histórica de las organizaciones políticas

Con el objetivo de recuperar la memoria histórica y socializar la comprensión del rol que cumplen las organizaciones políticas en el ejercicio de la democracia representativa y la organización política de la sociedad, el Consejo Nacional Electoral, a través del Instituto de Investigación, Capacitación y Promoción Político Electoral, instaló la muestra permanente *"Partidos y movimientos políticos del Ecuador, la organización política de la sociedad"*.

Desde la comprensión que la historia es un proceso de construcción colectiva, busca que sus visitantes conozcan los acontecimientos más relevantes relacionados con la conformación de los partidos y movimientos políticos en el país, aprendan a apreciar el papel que personajes y colectivos han desempeñado en la construcción de la democracia, y recuperen la importancia de la participación política ciudadana para decidir su destino histórico.

La lógica de la exposición está estructurada en seis momentos:

- a) **Introducción a la muestra:** analiza el origen y el papel de los partidos y movimientos políticos como articuladores de la relación entre la sociedad civil y Estado, y la importancia de los mismos como expresión de los intereses individuales y colectivos en el contexto de una sociedad estructurada en clases que demandan representación y participación.
- b) **Organizaciones políticas en la historia:** mediante una línea de tiempo presenta los principales acontecimientos en la construcción de los partidos y movimientos políticos del Ecuador, y el rol del órgano electoral en este proceso. Se puede apreciar el vertiginoso incremento en el número de organizaciones políticas a través de los años.

- c) **Personajes que han marcado el camino de la democracia:** la exposición rescata a quienes, desde cualquiera de las corrientes ideológicas partidarias, se han destacado en la construcción de la Nación por su vocación por el progreso y por la libertad, por la cantidad de veces que ha sido Presidente, por el mayor período que ha estado en el gobierno del Ecuador, o por representar a colectivos de personas que fueron excluidas en el pasado. Como elemento central se encuentra el primer escudo del Tribunal Supremo Electoral de la Delegación Electoral de Pichincha fechado entre aproximadamente 1947-1950.

Figura 20. Sección de historia política



FUENTE: Museo de la Democracia

- d) **Organizaciones políticas y propaganda electoral:** múltiples han sido las estrategias propagandísticas y comunicacionales utilizadas por las distintas organizaciones políticas para visibilizar a sus candidatas y candidatos y acercarse a los distintos actores de la sociedad civil. Una muestra de ellas ha sido puesta en conocimiento de los visitantes, mediante objetos utilizados en las campañas electorales.
- e) **Incorporación legal de la ciudadanía al proceso electoral:** uno de los elementos trascendentales de los procesos electorales han sido los "contenedores" de la voluntad popular, los cuales deben ser respetados y custodiados hasta el momento del conteo; constituyen el respaldo de las elecciones en tanto contienen la voluntad de cada ciudadano y ciudadana. A través de la historia, varios han sido los objetos destinados a esta importante actividad: VASIJAS, CÁNTARO, "CÁNTARA" Y SACOS, entre 1830 y 1860. A partir de 1861 se detallan medidas y materiales de las URNAS, en principio de MADERA; posteriormente serán de METAL hasta llegar

a las urnas de CARTÓN utilizadas en la actualidad. Una muestra de todas ellas son exhibidas para el conocimiento de los visitantes.

- f) **Cierre de la muestra:** mediante un texto final, la muestra recuerda a los visitantes el artículo 312 de la Ley Orgánica Electoral y de Organizaciones Políticas de la República del Ecuador, Código de la Democracia, que hace alusión a las funciones de obligatorio cumplimiento de los partidos y organizaciones política, a fin de que la ciudadanía cuide de su cumplimiento y se constituyan en actores activos de los procesos de participación política.

Además, como exposición independiente, se ha elaborado un collage de afiches electorales que el Museo de la Democracia ha logrado recuperar desde 2013, con el objetivo de traer a la memoria los personajes políticos ecuatorianos y sus propuestas, y una pequeña muestra de documentos históricos que se encuentran en el Archivo Histórico Electoral, en construcción.

Figura 21. Pancartas electorales



FUENTE: Museo de la Democracia

CAPACITACIÓN CÍVICA Y DEMOCRÁTICA



V. CAPACITACIÓN CÍVICA Y DEMOCRÁTICA

La preocupación permanente de formar a la ciudadanía para que esté informada y comprometida con los procesos electorales y el sistema democrático ecuatoriano, el Consejo Nacional Electoral durante el año 2017 realizó programas de capacitación y sensibilización para cumplir con este objetivo.

5.1 ABC de la Democracia

En el transcurso del primer semestre del año 2017 las escuelas de capacitación se desarrollaron en torno a la coyuntura electoral y los distintos actores inmersos en el Proceso Electoral: Elecciones Generales 2017.

- a) **Campaña Yo Decido, Voto facultativo:** liderando un nuevo modelo educativo teórico-práctico contextualizado para nuestras necesidades, el Consejo Nacional Electoral a través del Instituto de la Democracia impulsó el programa de capacitación sobre derechos y responsabilidades de participación electoral de las y los adolescentes comprendidos entre los 16 y 18 años y los adultos mayores de 65 años.

Aplicando como marco metodológico para esta capacitación el constructivismo social propuesto por Lev Vygotski¹⁴ que se fundamenta en el supuesto que todo el conocimiento humano es una construcción del ser humano en comunidad. El constructivismo social busca crear un proceso de equilibrio entre ciudadano-conocimiento-sociedad, mediante implantación de técnicas que lleven a la formación de personas con un pensamiento crítico, con posibilidad de dar y fundamentar sus opiniones, que puedan trabajar en grupo, en forma cooperativa y solidaria, que se encuentren en capacidad de resolver situaciones problemáticas en forma autónoma y responsable y que desarrollen en forma máxima su creatividad.

Enmarcados en el convenio de cooperación interinstitucional entre el Consejo Nacional Electoral y el Consejo Nacional para la Igualdad Intergeneracional, la malla curricular del programa se enfocó en tres temas principales: Principios democráticos; Liderazgo, organización y participación; y, Voto facultativo en una primera etapa se impartió a los facilitadores del programa alcanzando 1.098 instituciones educativas y 2.361 docentes en 18 provincias del país. La réplica, segunda etapa del programa de la capacitación por parte de los formadores aprobados alcanzó a 49.728 estudiantes.

- b) **Programa de capacitación cívico-democrático por la igualdad en la diversidad:** con el objetivo de proporcionar a las organizaciones sociales, pueblos, nacionalidades, mujeres urbanas y mujeres rurales de instrumentos que permitan fortalecer la aplicación permanente de los derechos de participación política para promover el compromiso personal y social de incorporar la innovación y el liderazgo como capacidades de cambio social y acción transformadora dentro del Estado y en las organizaciones sociales; el Instituto de Investigación, Capacitación y Promoción Político Electoral implementó el programa de capacitación cívico-democrático por la igualdad en la diversidad con una malla curricular de carácter anual comprendida de

¹⁴ Fue un psicólogo ruso de origen judío, uno de los más destacados teóricos de la psicología del desarrollo, fundador de la psicología histórico-cultural y precursor de la neuropsicología soviética.

siete módulos: Ideología; Democracia; Derecho; Participación y planes de trabajo; Procedimientos parlamentarios e innovación y creatividad en las organizaciones; Liderazgo; e, Igualdad de género e interculturalidad.

Entre los participantes de este programa de capacitación están los miembros del Movimiento Político TODOS, del Movimiento Social Indígena del Pueblo Kichwa de la Costa ecuatoriana "MOPKICE", del Movimiento Social de Afrodescendientes "Somos Decenio" de Guayas, del Barrio El Belén de Pifo en la ciudad de Quito, de la Asociación de Trabajadores Tricicleros "Vencedores de Pichincha" del Mercado Mayorista en Quito, del Consorcio de Agua Potable Torrempalá en Guamote Chimborazo y de la Federación de Iglesias Indígenas Evangélicas Residentes en Pichincha (FIERPI).

5.2 Semana de la Democracia

La Semana de la Democracia, que ya se ha institucionalizado en el Consejo Nacional Electoral a través del Instituto de Investigación, Capacitación y Promoción Político Electoral, se conforma de una serie de eventos, actividades y expresiones culturales en los cuales la ciudadanía y la institución encontraron los espacios para el intercambio de experiencias, la difusión y promoción de la democracia.

A nivel nacional, se realizó el **Festival de Cine Ojo de Pez 2017** con la ejecución de eventos relacionados a las películas proyectadas en esta ocasión referentes a valores democráticos.

Tabla 33. Películas 2017

Película	Sinopsis
<p><i>Nariz del Diablo</i> Ecuador, José Yépez</p> 	<p>Una mirada al proceso político Constituyente ecuatoriano 2007 – 2008, desde las organizaciones sociales. La participación popular en el proceso invisibilizada por los medios de comunicación tradicionales. A lo largo y ancho del país se debaten propuestas para que sean consideradas por la Asamblea: la solidaridad como motor del buen vivir y el hombre como parte integral de la naturaleza.</p>

La Lengua de las Mariposas
España, José Luis Cuerda



Situada en 1936, Don Gregorio enseñará a Moncho con dedicación y paciencia toda su sabiduría en cuanto a los conocimientos, la literatura, la naturaleza, y hasta las mujeres. Pero el trasfondo de la amenaza política subsistirá siempre, especialmente cuando Don Gregorio es atacado por ser considerado un enemigo del régimen fascista. Así se irá abriendo entre estos dos amigos una brecha, traída por la fuerza del contexto que los rodea.

Mustang: belleza salvaje
Francia-Turquía, Deniz Gamze Ergüven



Tras un inocente juego en la playa junto a sus compañeros de clase al comienzo del verano, la vida de cinco jóvenes hermanas huérfanas de un pequeño pueblo turco cambia radicalmente.

Disgustados por la supuesta inmoralidad en el comportamiento de las chicas, su abuela y su tío deciden tomar medidas que garanticen la virginidad y pureza de las cinco hermanas, así como precipitarlas hacia su destino de futuras esposas.

Matilde, la dama del siglo
Ecuador, César Carmigniani

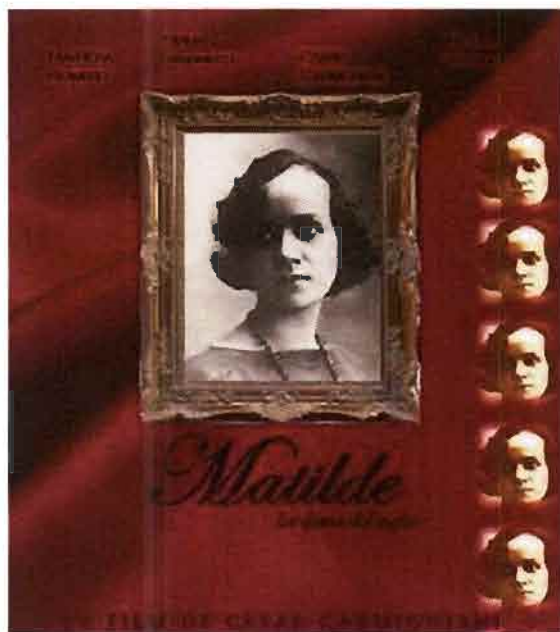

Matilde se enfrenta a la sociedad machista de 1907, marcando un precedente en la historia del Ecuador al convertirse en la primera bachiller de la república, la primera médica y la primera en ejercer el derecho al sufragio femenino en América Latina.

Un Secreto en la Caja
Ecuador, Javier Izquierdo

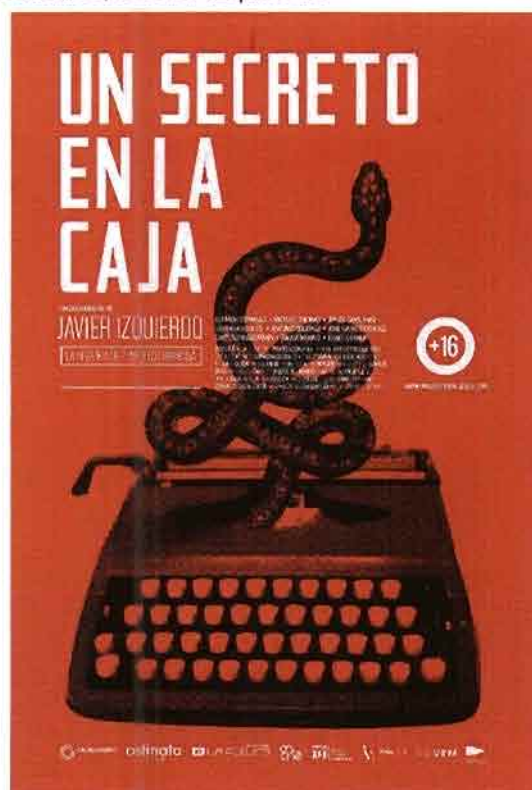

Explora la vida del escritor ecuatoriano, Marcelo Chiriboga, figura mítica del boom latinoamericano, el fenómeno literario de la década de 1960. A través de entrevistas, visitas a distintas ciudades, material de archivo y la obra más importante del escritor, "La línea imaginaria", se teje un rompecabezas que borra los límites entre realidad y ficción. La figura de Chiriboga termina siendo una excusa para explorar, desde el humor y la ironía, varios temas que se relacionan con nuestra identidad como país: nuestro pasado bélico; la indiferencia hacia el mundo de la cultura; los complejos y conflictos del ideario nacional; el exilio y la literatura.

FUENTE: Instituto de Investigación, Capacitación y Promoción Político Electoral

El festival "Ojo de Pez" presentó distintas perspectivas nacionales e internacionales sobre los principios de libertad, igualdad y respeto a la diversidad, al tiempo que los espectadores reforzaban sus conocimientos sobre la historia político electoral del Ecuador.

Tabla 34. Asistentes a los Cines Foros en Pastaza

NOMBRE DEL LUGAR	Nº DE ASISTENTES	PERSONAS CON DISCAPACIDAD	FEMENINO	MASCULINO	GLBTI	ETNIA NÚMERO/GRUPO
Academia 13 de Abril	26		17	9		26 Mestizo
Unidad Educativa Gabriel Lopez	31		17	14		31 Indígena
Escuela "San Ramón" (Comuna San Ramón)	29	1	13	15		29 Indígena
"Proyecto Encuentro"	36		15	21		36 Mestizo
Unidad Educativa 12 Mayo	24		7	17		24 Mestizo
	146	1	69	76	0	

FUENTE: Unidad Técnica Provincial de Procesos Electorales (CNE PASTAZA)

RENDICIÓN DE CUENTAS 2017

Tabla 35. Actividades de la Semana de la Democracia en Pastaza

DESCRIPCIÓN DEL EVENTO	NOMBRE DEL LUGAR	Nº DE ASISTENTES	PERSONAS CON DISCAPACIDAD	FEMENINO	MASCULINO	GLBTI	ETNIA NÚMERO/GRUPO
Evento Artístico desarrollado en el espacio cubierto del Instituto de Educación Especializada, con la participación de 34 niños con discapacidades especiales, profesores y profesoras de la institución, Consejera Luz Haro, Servidores Electorales y cobertura de medios de comunicación	Instituto de Educación Especializada	122	94	18	10		122 Mestizo
Evento Cívico desarrollado en el Campo de Marte de la Brigada de Selva 17 Pastaza, con la participación de Autoridades	Brigada de Selva No 17 Pastaza	683		43	640		343: Mestizo; 340: Indígena

CANTÓN	PARROQUIA	TIPO DE EVENTO	DESCRIPCIÓN DEL EVENTO	NOMBRE DEL LUGAR	Nº DE ASISTENTES	PERSONAS CON DISCAPACIDAD	FEMENINO	MASCULINO	GLBTI	ETNIA NÚMERO/GRUPO
			Segundo de Bachillerato del Colegio Camilo Gallegos, Servidores Electorales							
Pastaza	Pastaza	Conferencia sobre Equidad de Género y Democracia	Conferencia sobre Equidad de Género y Democracia con la intervención de la Consejera Luz Haro y la participación de los aspirantes a Policía en el Auditorio del Comando de Policía SZ Pastaza. Asistió el Coronel Gary Arellano, Comandante de la Policía Nacional y la Lic. Miriam Rodríguez, Directora del CNE	Escuela de Policía Nacional	78		6	72		7 Indígena; 71 Mestizo
Arajuno	Arajuno	"Feria de la Democracia"	Feria de la Democracia: Aula Interactiva y Stand de: Procesos Electorales, Capacitación, ISO, Historia de la Democracia y sus	Unidad Educativa Gabriel López	300		175	125		300 Indígena

CANTÓN	PARROQUIA	TIPO DE EVENTO	DESCRIPCIÓN DEL EVENTO	NOMBRE DEL LUGAR	Nº DE ASISTENTES	PERSONAS CON DISCAPACIDAD	FEMENINO	MASCULINO	GLBTI	ETNIA NÚMERO/GRUPO
			Constituciones. En el Espacio Cubierto de la Unidad Educativa Gabriel López con la participación de tod@s los estudiantes y profesores							
Pastaza	Pastaza	"Actívate por la Democracia"	Integración entre la comunidad educativa de la Escuela San Ramón y los servidores electorales. Se realizaron concursos de juegos tradicionales y populares; demostración artística de varios estudiantes; concurso de pintura; aula interactiva	Escuela "San Ramón" (Comuna San Ramón)	91		65	26		91 Indígena
Pastaza	Pastaza	Conversatorio sobre Participación Política de las mujeres en zonas Urbanas y Rurales.	Conversatorio con Lideresas Rurales y Urbanas sobre la Participación Política de las mujeres en la Cabaña AMARUM WASI, asistieron dirigentes de la	Puerto Santa Ana	40		30	10		21 Indígena; 19 Mestizo

CANTÓN	PARROQUIA	TIPO DE EVENTO	DESCRIPCIÓN DEL EVENTO	NOMBRE DEL LUGAR	Nº DE ASISTENTES	PERSONAS CON DISCAPACIDAD	FEMENINO	MASCULINO	GLBTI	ETNIA NÚMERO/GRUPO
		Intervención de la Consejera Dra. Luz Haro	comunidad y servidores electorales. Estuvo como invitada especial la Consejera Luz Haro.							
Pastaza	Pastaza	Ciclo Paseo: "Pedaleando por la Democracia"	Concientizar a la ciudadanía a participación activamente en eventos culturales, sociales y deportivos	Calles de la ciudad de Puyo	87		28	59		87 Mestizo
Pastaza	Pastaza	"Cine al Aire Libre"	Proyección de la Historia de Matilde Hidalgo de Procel como ejemplo de lucha y perseverancia en la defensa de los derechos de la mujer. También se pudo disfrutar de la presentación del Grupo de Baile HUMANIDANZA	Parque de la Mujer	200		125	75		200 Mestizo

FUENTE: Unidad Técnica Provincial de Procesos Electorales (CNE PASTAZA)

5.3 Proyecto “LGBT-I para una Democracia Diversa e Inclusiva”

Durante el 2017 el proyecto llega a su satisfactorio final, abriendo las puertas para demostrar que la democracia en el país es inclusiva e incluyente, es así que con la coyuntura electoral del año, se sensibilizó a 181 funcionarios electorales en la temática de atención al grupo LGBT-I en el proceso electoral en las Delegaciones Provinciales Electorales de Cañar (38 asistentes), Cotopaxi (80 asistentes) y Manabí (63 asistentes). Enmarcados en esta coyuntura, se capacitaron a 40.000 Miembros de las Fuerzas Armadas y Policía Nacional con 24 talleres realizados en las Delegaciones Provinciales Electorales a nivel nacional para la atención al grupo objetivo de este proyecto en las jornadas electorales desarrolladas; en los talleres mediante la metodología constructivista se desarrollaron los roles, responsabilidades y atribuciones para el proceso electoral.

Esta iniciativa nació como parte de la conmemoración por los 19 años de la despenalización de la homosexualidad en el Ecuador. Según la Organización de las Naciones Unidas a través de la Comisión de Derechos Humanos, las personas que son, o se les considera, lesbiana, gay, bisexual, transgénero o intersexuales padecen de estigma social, la exclusión y el prejuicio en el empleo, el hogar, los centros de estudio, las instituciones de atención de la salud y en muchas otras facetas de su vida.

En al menos 76 países existen leyes discriminatorias que tipifican como delito las relaciones sexuales privadas y consentidas entre personas del mismo sexo, que exponen a millones de personas al riesgo de ser arrestadas, perseguidas y encarceladas e incluso, en al menos cinco países, de ser condenadas a la pena de muerte; son los casos de: Irán, Mauritania, Arabia Saudita, Sudán y Yemen.

Mientras tanto, de los 193 países que forman parte de la Organización de Naciones Unidas sólo cinco garantizan en sus Constituciones la igualdad de derechos independientemente de su orientación sexual e identidad de género: Reino Unido, Bolivia, Ecuador, Fiyi y Malta. En el caso de otros 22 países se han introducido leyes para el reconocimiento del matrimonio igualitario, uniones de hecho, adopción, entre otras. Las constituciones de México, Nueva Zelanda, Portugal, Sudáfrica y Suecia hacen alusión a la protección de las personas sin tener en cuenta la orientación sexual pero no señala de manera específica la identidad de género.

Aún restan muchos países que propicien en sus constituciones el reconocimiento de la igualdad de derechos para todas las personas y falta mucho por hacer para prevenir y eliminar todo tipo de discriminación.

En el marco de este análisis el Instituto de la Democracia del Consejo Nacional Electoral, con el objetivo de seguir generando espacios de reflexión y sensibilización que combatan la discriminación en contra de la población LGBT-I en el país, organizó un foro documental en el cual se analizaron temas sobre: Retos y Perspectivas de la agenda LGBT-I en el Ecuador, reflexiones a 19 años de la despenalización de la homosexualidad en el Ecuador, apoyo familiar como fortaleza para la defensa de los derechos de la población LGBT-I, perspectiva del tema LGBT-I desde una posición religiosa, testimonio inédito "salir para triunfar" y que contó con un espacio para conclusiones, preguntas y respuestas.

5.4 Proyecto “Pueblos y Nacionalidades del Ecuador por una Democracia Intercultural y Plurinacional”

Tomando en cuenta que el artículo 1 de la Constitución de la República del Ecuador, establece que el Ecuador es un Estado social de derechos y justicia, *“intercultural, plurinacional y laico”*, como un reconocimiento al proceso de resistencias e insurgencias de los pueblos y nacionalidades del Ecuador; por ello, como lo señala el artículo 3 de la Carta Magna, uno de los deberes del Estado es *“fortalecer la unidad nacional en la diversidad”*.

Además, los artículos 56 y 95 del mencionado cuerpo legal establecen que los pueblos y nacionalidades indígenas, el pueblo afro ecuatoriano y el pueblo montubio, forman parte del Estado ecuatoriano, único e indivisible; y, *“la participación de la ciudadanía en todos los asuntos de interés público es un derecho, que se ejercerá a través de los mecanismos de la democracia representativa, directa y comunitaria”*.

Por estas consideraciones la interculturalidad no es únicamente un concepto étnico. La interculturalidad es sobre todo un concepto político, pues replantea la colonialidad del conocimiento, del poder, del saber y del ser. Hablar de un diálogo intercultural que nos conduzca a la construcción de una sociedad verdaderamente equitativa, requiere de esfuerzos de todos los sectores, desde el estatal, pasando por el académico, hasta los mismos grupos culturales, con la finalidad de comprender sus identidades, sus códigos de vida, su cosmovisión y, de esta manera, poder entendernos en el marco del respeto y la transformación.

Por ello el Consejo Nacional Electoral se planteó con esta administración el:

- a) Promover el establecimiento de normativa sobre los procesos de participación, deliberación y representación, que fortalezcan los principios de democracia comunitaria y organización social y política de las comunas, comunidades, nacionalidades y pueblos, acorde con sus cosmovisiones, prácticas culturales e históricas;
- b) Generar e implementar procesos de investigación de los saberes y mecanismos ancestrales de organización social y política de comunas, comunidades, nacionalidades y pueblos, estableciendo espacios de sistematización participativa sobre estas prácticas asociativas;
- c) Establecer proceso de intercambio entre el Consejo Nacional Electoral y las comunas, comunidades, nacionalidades y pueblos, con el fin de formular políticas públicas efectivas y garantizar de esta forma el respeto irrestricto a sus derechos de participación;
- d) Favorecer que el Consejo Nacional Electoral y sus unidades técnicas administrativas desconcentradas, cuenten como parte de su personal técnico y administrativo, a representantes de la diversidad cultural del país, con el fin de asegurar la dotación de servicios con pertinencia cultural;
- e) Promover la capacitación cívica y democrática de la ciudadanía incorporando el enfoque intercultural.

Mediante la aplicación de metodologías participativas e incluyentes, el Proyecto "Pueblos y Nacionalidades del Ecuador por una Democracia Intercultural y Plurinacional" se desarrolló desde la equidad de género y el respeto a la diversidad e identidad de los diferentes Pueblos y Nacionalidades del Ecuador con el objetivo de fortalecer la democracia ecuatoriana desde la inclusión, participación e incidencia de los mismos.

El Consejo Nacional Electoral, a través de la Consejería de la MSc. Ana Marcela Paredes, se enfocó en la promoción de espacios de encuentro, análisis y construcción de agendas provinciales y una nacional que permitieron la participación activa de los Pueblos y Nacionalidades del Ecuador en la construcción de políticas públicas. A parir de la elaboración de documentos consensuados en cada uno de los parlamentos provinciales con las demandas y propuestas de cada territorio se buscó cumplir con el objeto de este proyecto; es importante destacar que las declaratorias alcanzadas son el reflejo del trabajo llevado a cabo en encuentros de sensibilización que empoderaron y fortalecieron la capacidad de incidencia política de los Pueblos y Nacionalidades del Ecuador en el marco constitucional.

El objetivo general de este Proyecto buscó garantizar los derechos políticos y de participación promoviendo el ejercicio de la democracia comunitaria, a través de la construcción del documento final del proyecto con las demandas y propuestas trabajadas por los representantes de los parlamentos provinciales de Pueblos y Nacionalidades del Ecuador para ser entregado en la Asamblea Nacional como insumo para políticas públicas incluyentes e igualitarias.

De acuerdo a la metodología planteada el proceso de sensibilización promovió el empoderamiento de los integrantes de los diferentes Pueblos y Nacionalidades del Ecuador para lograr la construcción de una democracia intercultural y participativa en el país. La sensibilización, preámbulo para la elaboración de las declaratorias provinciales, se desarrolló en dos momentos: derechos específicos de las comunidades, Pueblos y Nacionalidades; y mecanismos de participación.

Concluida esta introducción, el Proyecto instauró espacios de participación denominados parlamentos provinciales con asistencia entre 20 y 60 representantes de los Pueblos y Nacionalidades existentes en el territorio de influencia para la elaboración las declaratorias provinciales de demandas y propuestas, así como la elección de los representantes al parlamento nacional. En el parlamento nacional se consolidaron las propuestas provinciales y se aprobó el documento nacional de demandas y propuestas.

Tabla 36. Asistentes a los parlamentos provinciales por Pastaza

Provincia	Fecha del parlamento	Número de asistentes	Nacionalidad/ pueblo asistente
Pastaza	28/08/2017	39	Andwa Kichwa Waorani Shuar Achuar Sápara Afroecuatoriano

FUENTE: Unidad Técnica Provincial de Procesos Electorales (CNE PASTAZA)

Además en diversos parlamentos provinciales algunos asistentes se auto identificaron mestizos, cholos, mapuches e indígenas.

El resultado del trabajo realizado en los parlamentos provinciales fue plasmado en los documentos denominados "Declaratoria de demandas y propuestas" y en la declaratoria final del proyecto entregado en la Asamblea Nacional.



VI RELACIONES INTERNACIONALES

VI. RELACIONES INTERNACIONALES

Posicionar al Ecuador en el contexto internacional es una de las tareas permanentes de las y los consejeros del Consejo Nacional Electoral. Mediante el intercambio internacional de experiencias electorales se pretende no solo ampliar y mejorar nuestras prácticas democráticas internas; sino también, decirle a la región y al mundo qué es lo que hacemos puertas adentro, cómo lo hacemos y qué resultados hemos obtenido. El realizar acercamientos constantes con otras naciones y sus organismos electorales permitió que la cooperación internacional e interinstitucional se intensifique y se dote al Ecuador de nuevos conocimientos teóricos e intelectuales, así como de herramientas técnicas que permitan la modernización del sistema electoral ecuatoriano.

En este sentido, a continuación se presentan los resultados del Consejo Nacional Electoral realizados para la consecución de este posicionamiento.

6.1 CNE como referente de buenas prácticas electorales

El Consejo Nacional Electoral logró en el año 2017 reconocimientos por su gestión en los procesos electorales, en la III Asamblea General de la Asociación Mundial de Organismos Electorales (A-WEB, por sus siglas en inglés), llevada a cabo el 31 de agosto de 2017 en Bucarest – Rumanía, Juan Pablo Pozo Bahamonde, presidente del Consejo Nacional Electoral del Ecuador, recibió un reconocimiento por parte del referido organismo internacional, por la culminación exitosa del proyecto para la "Modernización del Sistema de Escaneo y Transmisión de Actas de Escrutinio de la República del Ecuador".

El Centro Internacional de Estudios Parlamentarios (ICPS, por sus siglas en inglés) tiene la finalidad de promover la formulación de políticas efectivas y la buena gobernanza mediante una mejor interacción entre los parlamentos, los gobiernos y otros actores de la sociedad.

El ICPS y el Centro Internacional de Psicología Electoral (ICEP) han creado un premio exclusivamente para actores electorales, en recompensa por su trabajo y para reconocer su significativa contribución al proceso democrático, más allá de la comunidad de profesionales y expertos electorales.

Los creadores de estos premios han considerado que el llevar a cabo elecciones no es suficiente para que una democracia sea real, sino que hay principios esenciales que deben cumplirse. Solamente las elecciones libres, justas, igualitarias, seguras y conscientes, llevadas a cabo en un ambiente pacífico y que pone a los electores en el corazón del proceso electoral permiten que una democracia sea verdaderamente representativa.

El ICPS y el ICEP creen que los organismos electorales, las instituciones internacionales y las organizaciones no gubernamentales trabajan incansablemente para garantizar que las elecciones cumplan estos cruciales estándares internacionales y que el voto de cada ciudadano sea valorado y aceptado. En su mayoría, los esfuerzos de estas instituciones pasan desapercibidos. Los Premios Electorales Internacionales del ICPS buscan incrementar la visibilidad del trabajo de la comunidad electoral internacional al rendir homenaje, a nivel internacional, a sus logros, iniciativas y dedicación.

Los Premios Electorales Internacionales del ICPS consisten de múltiples categorías que cubren un amplio rango de sectores en el ámbito de las elecciones. Uno de ellos, el Premio a la Accesibilidad, reconoce las iniciativas de los organismos electorales y de los funcionarios electorales para asegurar que los grupos de una sociedad que han sido excluidos del proceso electoral debido a obstáculos físicos o geográficos sean traídos de vuelta al proceso electoral.

En el contexto de esta categoría se define que en una elección, es crucial que todo ciudadano elegible tenga igual acceso a la elección tanto en la ley como en la práctica. Aun así, es conocido que elección tras elección y a través de las democracias, este acceso igualitario, aunque teóricamente garantizado, con frecuencia no se cumple totalmente en la práctica. Sea por razones físicas, sociales o culturales, algunas categorías de la población terminan siendo excluidas del proceso electoral (de manera general o por lo menos en grandes proporciones). Los impedimentos de accesibilidad electoral pueden tomar un gran número de formas – desde la imposibilidad física de acceso para los votantes con discapacidad o para aquellos que habitan demasiado lejos de su recinto electoral, hasta la imposibilidad de los votantes analfabetos para completar algunas de las formalidades electorales.

Las iniciativas nominadas a este premio pueden, por naturaleza, abarcar una amplia gama de medidas. Pueden incluir iniciativas que aseguran el acceso pleno a ciudadanos con discapacidad, facilitar la transportación para ciudadanos que viven muy alejados de su recinto electoral, investigaciones realizadas para entender qué sectores demográficos, sociales o culturales de la población efectivamente tienden a ser excluidas de los procesos electorales, o iniciativas que busquen incrementar la participación entre aquellos sectores de la población.

De esta manera, en la Ceremonia de Entrega de los Premios Electorales Internacionales 2017 celebrada en el Mar Muerto, Jordania, el 05 de diciembre de 2017, con el apoyo de la Comisión Electoral Independiente de Jordania (IEC) y el Centro Europeo de Apoyo Electoral (ECES); el Consejo Nacional del Electoral del Ecuador, junto a la Comisión de Elecciones de Filipinas, recibió el Premio a la Accesibilidad por su programa "Voto en Casa".

Figura 22. Certificado - Premio Accesibilidad 2017

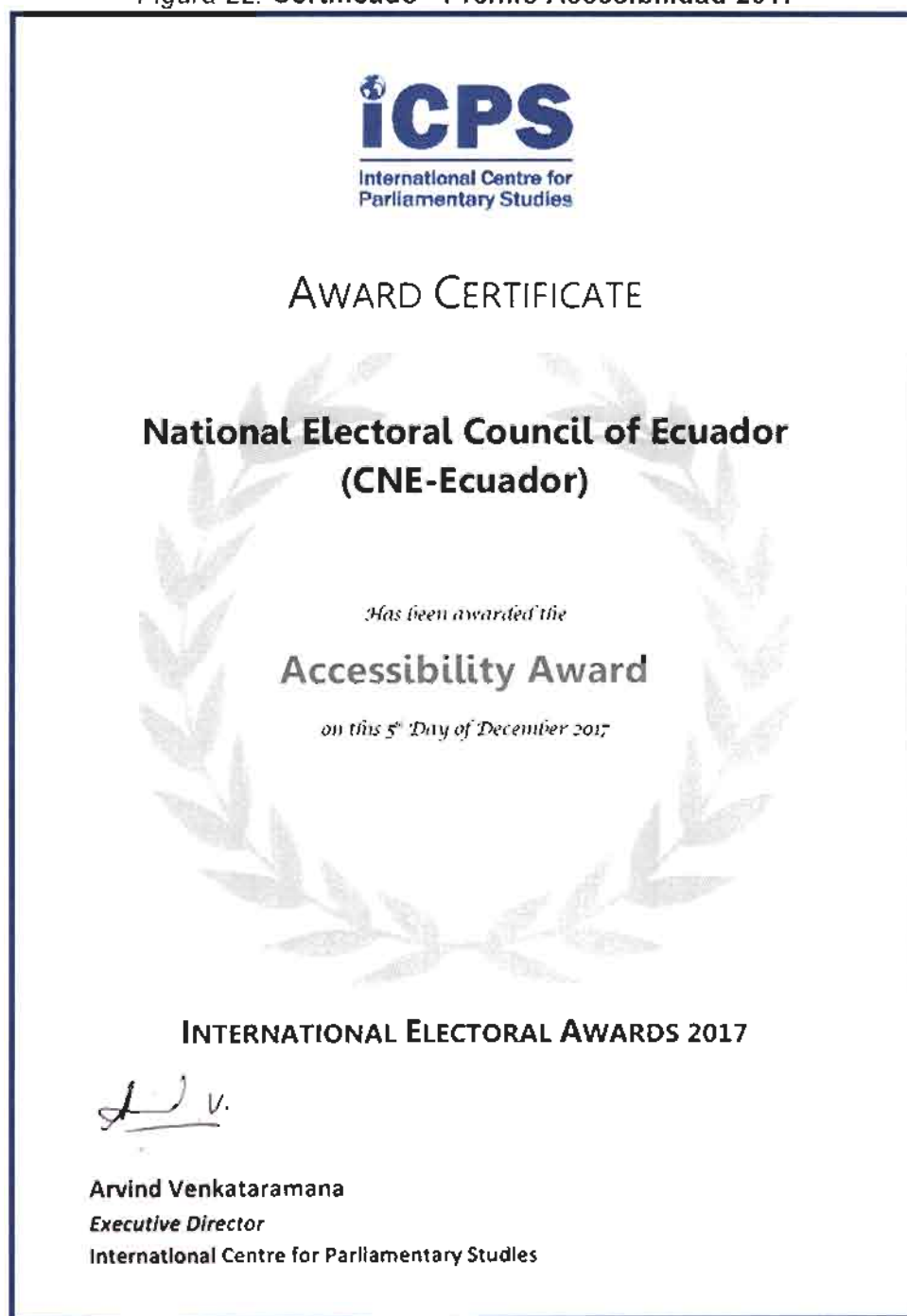

Además, durante el año 2017, las autoridades del Consejo Nacional Electoral formaron parte de las distintas reuniones realizadas por organismos electorales internacionales.

Tabla 37. Participación en organismos electorales internacionales

V Reunión de la Junta Ejecutiva de AWEB y del Comité de Supervisión y Auditoría	El Salvador	Association of World Election Bodies (A-WEB)
XXXI Conferencia de la Asociación de Organismos Electorales de Centroamérica y El Caribe - Protocolo de Tikal	Honduras	Unión Interamericana de Organismos Electorales / Tribunal Supremo Electoral de Honduras
Tercera Asamblea General de la Asociación Mundial de Organismos Electorales - AWEB	Rumania	Association of World Election Bodies (A-WEB) y Autoridad Permanente Electoral de Rumanía
Primera Conferencia de la Asociación de Magistradas Electorales Iberoamericanas	Colombia	Consejo Nacional Electoral de Colombia
XII Reunión Interamericana de Autoridades Electorales	Colombia	Organización de los Estados Americanos / Registraduría Nacional del Estado Civil y el Consejo Nacional Electoral de Colombia
Reuniones de Trabajo con el Centro Europeo de Apoyo Electoral	España	Centro Europeo de Apoyo Electoral

FUENTE: Dirección Nacional de Relaciones Internacionales, Cooperación y Observación Electoral

6.2 Observación internacional en los procesos electorarios ecuatorianos

Elecciones Generales 2017 y Consulta Popular sobre Paraísos Fiscales

La Ley Orgánica Electoral y de Organizaciones Políticas de la República del Ecuador, Código de la Democracia, señala en el Art. 176 que la observación internacional puede tener dos modalidades: independiente y conducida, así mismo el Reglamento de Observación Electoral aprobado por el Pleno del Consejo Nacional Electoral, el 22 de septiembre de 2016, establece en el Art. 12 que la observación electoral podrá ser:

- *Independiente*: realizada por personas naturales, jurídicas o por organizaciones ajenas al Estado o a la estructura de la Función Electoral, que deseen ejecutar de manera autónoma la observación al proceso electoral y estén debidamente acreditadas por el Consejo Nacional Electoral.
- *Conducida*: realizada por representantes de organismos electorales internacionales, encargados de procesos electorales en los diversos países y/o académicos expertos en materia político electoral e invitados especiales, acompañada en todas sus fases por la Dirección Nacional de Relaciones Internacionales, Cooperación y Observación Electoral.

Considerando a los organismos internacionales que han invitado al Consejo Nacional Electoral a participar en calidad de observador en sus procesos electorales, a los organismos internacionales a los que pertenece el Consejo Nacional Electoral, a las

relaciones multilaterales que tiene actualmente con los organismos internacionales y a los instrumentos internacionales suscritos entre el Consejo Nacional Electoral y sus contrapartes internacionales; el Pleno del Consejo Nacional Electoral, mediante Resolución Nro. PLE-CNE-1-22-11-2016, del 22 de noviembre de 2016, aprobó el "Informe de Recomendación sobre las Misiones de Observación Electoral Internacional para las Elecciones Generales 2017".

Con estos antecedentes, se aprobó la participación de las Misiones de Observación Electoral de: la Organización de Estados Americanos (OEA), Unión de Naciones Suramericanas (UNASUR), Unión Interamericana de Organismos Electorales (UNIORE) y Association of World Election Bodies (A-WEB), como parte de la modalidad de observación electoral independiente.

Por su parte, para la modalidad de observación electoral conducida, se extendió invitaciones a: Unión Europea, Centro Carter, Parlamento Andino, Parlamento Latinoamericano, Honorable Cuerpo Diplomático acreditado en el Ecuador, Catedráticos, Expertos y Autoridades Electorales.

El Consejo Nacional Electoral extendió las invitaciones a las misiones de ambas modalidades para participar como observadores electorales internacionales en las Elecciones Generales 2017 y Consulta Popular sobre Paraísos Fiscales.

Adicionalmente, se socializaron los aspectos técnicos y operativos del proceso electoral, y conforme a la planificación, se contó con la participación de observadores internacionales en todas las fases del proceso electoral: 1) etapa pre electoral, 2) etapa electoral y 3) post electoral, con la presencia de observadores en los días posteriores a los comicios de primera y segunda vuelta; así como también, en la entrega de los informes finales de las Misiones de Observación Electoral internacional.

Acompañamiento electoral

Los procesos de auditoría son una herramienta fundamental para salvaguardar el proceder en la gestión pública, pero también para garantizar la eficiencia y la eficacia de sus resultados.

Por ello, en un esfuerzo por transparentar la gestión del CNE de cara al país, con fecha 11 de marzo del 2016, se emitió el "Plan General de Seguimiento y Auditorías para las Elecciones Generales del 2017", con los siguientes componentes: (1) Registro Electoral; (2) Inscripción de Candidaturas; (3) Selección de Miembros de Juntas Receptoras del Voto; (4) Conformación del Paquete Electoral; (5) Sistema de Escrutinio.

En tal virtud, en los precitados procesos de auditorías, se contó tanto con el control partidario, como con la observación nacional y la observación internacional para garantizar legitimidad en las etapas pre electoral, electoral y poselectoral. Presentamos los resultados del acompañamiento realizado al calendario electoral 2017.

Auditoría al Sistema de Escrutinio y Código Fuente

El 03 y 04 de enero de 2017, para la auditoría al sistema de escrutinio y código fuente", el Consejo Nacional Electoral contó con la participación de dos delegados internacionales: Antonio Costas, Vicepresidente del Tribunal Supremo Electoral del Estado Plurinacional de Bolivia; y Arturo Lagos, Director de Informática del Tribunal

Calificador de Elecciones de la República de Chile. Su presencia se enfocó en revisar el código fuente del Sistema de Transmisión y Publicación de Resultados (STPR); revisar, validar y realizar pruebas funcionales del procedimiento de sistematización en la herramienta informática; y recorrer las instalaciones del Centro de Mando y Control Electoral.

Una vez ejecutadas las actividades de observación, el informe técnico de los delegados internacionales señala que el STPR cumple con los estándares internacionales y aplica criterios de buenas prácticas en el desarrollo, lo que facilita que las interfaces de usuario sean amigables y posibiliten a las diferentes operadoras realizar las tareas previstas de acuerdo a cada uno de los roles establecidos.

Simulacros

La participación de observadores electorales internacionales en los simulacros preparatorios para las Elecciones Generales 2017 y Consulta Popular sobre Paraísos Fiscales, fueron espacios en los que se realizaron recomendaciones a ser consideradas para el día de las elecciones, por las áreas técnicas y operativas del Consejo Nacional Electoral.

Para la primera vuelta del “Proceso Electoral: Elecciones Generales 2017 y Consulta Popular sobre Paraísos Fiscales”, se realizaron tres simulacros nacionales, en los cuales se contó con la participación de las cuatro misiones de observación electoral internacional independientes: UNASUR, UNIORE, OEA y A-WEB.

- En el primer simulacro realizado el 08 de enero de 2017, participaron cinco observadores.
- En el segundo simulacro llevado a cabo el 22 de enero de 2017, asistieron ocho observadores.
- Para el tercer simulacro del 05 de febrero de 2017, se contó con la presencia de quince observadores.

Con la finalidad de analizar e implementar las recomendaciones emitidas por los observadores internacionales, se obtuvo la siguiente información con respecto a cada simulacro:

Primer Simulacro del 08 de enero de 2017 – Primera Vuelta

Fortalezas destacadas en los informes de observación:

- Programa sustancioso y completo para los observadores internacionales.
- Software desarrollado por técnicos ecuatorianos.
- Ejecución de simulacros de elecciones con la participación de diferentes actores.
- Consideración e implementación de recomendaciones realizadas por las misiones de observación electoral internacional en procesos electorales anteriores en Ecuador.

Recomendaciones en los informes de observación:

- Presentación de resultados a la ciudadanía: es importante considerar, en la interfaz de publicación de resultados, textos que orienten y expliquen de manera clara el

estado que guardan las actas en su procesamiento, esto con la finalidad de evitar suspicacias o interpretaciones incorrectas en la publicación.

- Sistema de Transmisión y Publicación de Resultados: es recomendable que en este tipo de simulacros se ejecuten con la totalidad de las actas esperadas a procesar.

Segundo Simulacro del 22 de enero de 2017 – Primera Vuelta

Fortalezas destacadas en los informes de observación:

- Estricto cumplimiento del calendario electoral.
- Involucramiento de la observación electoral internacional desde los simulacros.
- Fortalecimiento de la estructura de seguridad informática, la cual garantiza la continuidad de la operación del STPR y la integridad de datos transmitidos.

Recomendaciones en los informes de observación:

- Fortalecer la capacitación de los miembros de las juntas receptoras del voto para el estricto cumplimiento del procedimiento del escrutinio.
- Fortalecer el plan de difusión de resultados.

Tercer Simulacro del 05 de febrero de 2017 – Primera Vuelta

Fortalezas destacadas en los informes de observación:

- Reconocimiento al Consejo Nacional Electoral por su gestión de evaluación y ejecución de las recomendaciones propuestas por las misiones de UNIORE que participaron del primer y segundo simulacro.
- La participación de la población joven, como miembros de las juntas receptoras de votos (aproximadamente un 75% fueron estudiantes de educación superior), y como voluntarios en las mesas de atención preferente.
- Procesos de inclusión y participación dirigidos a la población de atención prioritaria con el fin de garantizar el ejercicio de sus derechos políticos.
- La difusión del lugar de votación mediante la facturación en empresas privadas y públicas; así como en el sitio web institucional.

Recomendaciones en los informes de observación:

- Las pruebas de stress y volumen, y de seguridad informática en la red interna y pruebas de penetración externas deben ser certificadas por especialistas externos.
- Analizar si la realización de pronósticos estadísticos no oficiales resulta oportuno y de utilidad al proceso electoral.

Para la segunda vuelta electoral, las misiones de observación internacional participaron en el simulacro planificado para el 19 de marzo de 2017, con la presencia de tres misiones independientes UNIORE, OEA, UNASUR, con un total de nueve observadores.

Simulacro del 19 de marzo de 2017 – Segunda Vuelta

Fortalezas destacadas en los informes de observación:

- Capacitación sobre las características generales de la segunda vuelta electoral a observadores internacionales.
- Implementación de recomendaciones sobre separación física de la urna-biombo.

Recomendaciones en los informes de observación:

- Comunicación a la ciudadanía y actores políticos de las acciones implementadas para la ejecución de la segunda vuelta electoral.

Capacitación a las Misiones de Observación Electoral

Los observadores internacionales participaron en la Capacitación de Observación Electoral Internacional realizada por el Consejo Nacional Electoral, con el fin de socializar y exponer aspectos técnicos, legales, operativos, entre otros, para la realización del "Proceso Electoral: Elecciones Generales 2017 y Consulta Popular sobre Paraísos Fiscales".

Día de elecciones - primera vuelta

Para la primera vuelta del proceso de elecciones, desarrollado del 16 al 19 de febrero de 2017 (Votación PPL, Voto en casa y Día de elección), se contó con la presencia en todo el territorio nacional de 298 observadores internacionales: 195 modalidad independiente y 103 modalidad conducida. Bajo esta última modalidad, se realizó un despliegue en 23 provincias.

Tabla 38. Participación de observadores internacionales primera vuelta, modalidad independiente

Misión	Número de observadores	Despliegue
Organización de los Estados Americanos	66	17 provincias
Unión Interamericana de Organismos Electorales	27	4 provincias
Unión de Naciones Suramericanas	55	13 provincias
Asociación Mundial de Organismos Electorales	47	2 provincias

FUENTE: Dirección Nacional de Relaciones Internacionales, Cooperación y Observación Electoral.

Una vez que el Consejo Nacional Electoral recibió los informes preliminares de las Misiones de Observación Electoral internacional, las respectivas recomendaciones fueron revisadas y analizadas por cada una de las áreas técnicas, a fin de determinar aquellas susceptibles de implementación de cara a la segunda vuelta electoral.

En cuanto a la implementación de estas recomendaciones de la primera a la segunda vuelta electoral, se realizaron las siguientes acciones:

- MJRV: se realizó una campaña informativa masiva incentivando la importancia de la puntualidad y recordando la hora de inicio de los comicios.
- Urna-biombo: establecimos el diseño de urna y biombo de forma independiente.
- Señalética electoral: instruimos a los coordinadores de mesa y de recinto sobre la ubicación del material que se entrega a los miembros de junta receptora de voto y mejor distribución al interior del recinto. Así como también se fortaleció la capacitación a los coordinadores de recinto respecto a la señalética enviada.

- Material Electoral: sustituimos el marcador tinta color rojo, por el de color negro, con el objetivo de evitar inconvenientes con el reconocimiento inteligente de caracteres del sistema informático.
- Delegados de las organizaciones políticas: con la finalidad de garantizar la participación activa de los delegados, definimos el proceso de actualización de acreditaciones.
- Transmisión de resultados: Ejecutamos nuevas pruebas técnicas internas y un simulacro oficial sobre la carga de información en el sistema, y se puso a disposición de las organizaciones políticas un enlace de datos directo para la descarga de las imágenes.

Día de elecciones - segunda vuelta

Para la segunda vuelta del proceso electoral, llevado a cabo del 30 de marzo al 02 de abril de 2017 (Votación PPL, Voto en casa y Día de elección), se contó con la presencia en todo el territorio nacional de 276 observadores internacionales: 160 modalidad independiente y 116 modalidad conducida. De esta última modalidad, se realizó el despliegue en 14 provincias.

Tabla 39. Participación de observadores internacionales segunda vuelta, modalidad independiente

Misión	Número de observadores	Despliegue
Organización de los Estados Americanos	77 observadores	19 provincias
Unión Interamericana de Organismos Electorales	29 observadores	4 provincias
Unión de Naciones Suramericanas	37 observadores	10 provincias
Asociación Mundial de Organismos Electorales	17 observadores	2 provincias

FUENTE: Dirección Nacional de Relaciones Internacionales, Cooperación y Observación Electoral.

Concluidas la primera y segunda vuelta electoral, las Misiones de Observación Electoral internacional entregaron los Informes Preliminares y Finales, con las respectivas recomendaciones al Consejo Nacional Electoral, con el objetivo de que las mismas contribuyan al mejoramiento de las prácticas electorales para futuros procesos electorales en el país.

Para el Consejo Nacional Electoral, las observaciones que realizan los observadores electorales constituyen uno de los pilares fundamentales para perfeccionar sus procesos en la ejecución de comicios democráticos y de esta manera incrementar el posicionamiento internacional de la institución como un órgano electoral que garantiza la voluntad popular. Es así que, los representantes de las Misiones de Observación Electoral internacional, en base al trabajo desarrollado en el "Proceso Electoral: Elecciones Generales 2017 y Consulta Popular sobre Paraísos Fiscales" presentaron los respectivos Informes Finales.

2. CONCLUSIONES

Al realizar un recorrido por todos los objetivos estratégicos planteados en la actual administración del Consejo Nacional Electoral; se han logrado destacar las principales acciones que han sido resultado de una gestión institucional y del compromiso democrático de todas y todos los servidores electorales a nivel nacional y en las 24 Delegaciones Provinciales e Instituto de la Democracia.

Como parte del primer objetivo sobre los **Procesos Democráticos**, es importante resaltar entre los aspectos fundamentales en este periodo de gestión, a la preparación efectiva en las Elecciones Generales de 2017, donde se destacan hitos importantes como la planificación con un cronograma regresivo definido un año antes de los comicios, dando seguridad jurídica a cada una de las etapas; la inclusión del voto e igualdad de oportunidades con grupos de atención prioritaria; la seguridad y transparencia mediante innovaciones en las etapas pre-electoral, electoral y post-electoral.

Tecnologías de la Información y Marco Jurídico, como segundo objetivo estratégico, ha posibilitado que desde el CNE exista la confianza absoluta en la capacidad técnica de los servidores y las servidoras; quienes han logrado instaurar una mirada de crecimiento desde la institución, a partir de sus potencialidades individuales, y de sus aportes colectivos.

En el caso del tercer objetivo sobre el **Gestión Institucional**, es importante destacar la Certificación Internacional en la Especificación Técnica ISO/TS17582, alcanzada en el año 2017, con la cual se viabilizó que el organismo electoral ecuatoriano garantice la sinergia en cada uno de los ámbitos de trabajo, posibilitando la sostenibilidad de las acciones y la profesionalización a nivel técnico en las áreas estratégicas, operativas y desconcentradas.

El cuarto objetivo, relacionado con **Organizaciones Políticas**, se ha impulsado el permanente diálogo con los partidos y movimientos nacionales, provinciales, cantonales y parroquiales; mediante los Consejos Consultivos y talleres territoriales. En este contexto, se han establecido articulaciones considerando que las OP son pilares fundamentales de la democracia.

Con respecto a la **Capacitación Cívica y Democrática**, que es el quinto objetivo estratégico, se asumió como una efectiva competencia del CNE impulsar procesos que garanticen la consolidación de una sociedad crítica y propositiva.

Por último, el sexto objetivo estratégico, que se refiere a las **Relaciones Internacionales**, destacamos que Ecuador, en la actualidad, desde el ámbito electoral, es ejemplo en el país y en otras naciones; pues con el conocimiento y las potencialidades en sus procesos, se contribuye al mejoramiento de las prácticas electorales y al intercambio de experiencias por una verdadera cooperación entre nuestras naciones de Latinoamérica y Suramérica.

Grandes retos se tendrán para los próximos años, precisamente porque el objetivo y fin de la institucionalidad no debe centrarse únicamente en la eficiencia de las Elecciones; hoy la profundización de acciones camino hacia una formación cívica que garantice el pensamiento crítico ciudadano, es fundamental para garantizar un país con futuro y propuestas desde las reales necesidades de ecuatorianas y ecuatorianos.

El Informe Anual de Labores del Consejo Nacional Electoral es el reflejo de una institución que se basa en la participación y el diálogo, porque la corresponsabilidad es de todas y todos quienes impulsan procesos integrales en democracia.

3. PERSPECTIVAS 2018

El Consejo Nacional Electoral como parte de un proceso constante de transformación se encuentra enfocado en lograr una institución más técnica, basada en alcanzar los objetivos a través de la ejecución de sus objetivos estratégicos y teniendo como gran paraguas los nuevos escenarios que plantea la democracia sobretodo en la planificación, ejecución y en garantizar la transparencia de los procesos electorales.

En este contexto, nos comprometimos en transformar la estructura institucional, en innovar los sistemas informáticos y en implementar y mantener procesos de calidad buscando mejorar su eficiencia y eficacia para satisfacer las expectativas de las organizaciones políticas, usuarios internos y externos; y demás actores de la democracia.

Para el año 2018 el reto para la Función Electoral es desarrollar el proceso de “Consulta Popular y Referendum 2018”, con un nivel de participación e involucramiento de los actores políticos y la ciudadanía, así como también vigilar la transparencia de cada etapa del proceso, velando por el ejercicio de los derechos del sufragio a todas las ecuatorianas y ecuatorianos, garantizando el respeto absoluto de la voluntad del pueblo permitiendo de esta manera proclamar los resultados oficiales.

Nos hemos planteado la meta de incrementar la inclusión de personas con voto facultativo y enfoque de género e interculturalidad en el proceso electoral, la entrega de resultados oficiales inmediatos el día de elecciones y afianzar la percepción de transparencia y credibilidad de la institución rompiendo mitos y construyendo hitos.

La decisión de apoyar e impulsar la Soberanía Electoral por parte de las autoridades del Consejo Nacional Electoral apunta a un esfuerzo técnico nunca antes realizado en la institución, persiguiendo alcanzar la innovación tecnología que incluye la planeación, ejecución, desarrollo e implementación de todos los sistemas que conforman la plataforma electoral por nuestros propios servidores, esta gran apuesta tecnológica permite que el Ecuador pueda exportar sus productos y asesores a nuestros pares en diferentes países en temas electorales.

Es importante puntualizar el compromiso que asumimos para la etapa post electoral de evaluar y dar sostenibilidad a la inversión tecnológica realizada permitiendo la continuidad de este primer paso dado.

Por otro lado, la articulación permanente con las organizaciones políticas ha permitido realizar espacios de diálogo, discusión y propuesta de políticas en temas de democracia, premisa que seguirá ejecutándose en el próximo año con el único fin de fortalecer las capacidades, promover la creación de escuelas de formación e impulsar los ejercicios de democracia interna en las organizaciones.

De igual manera como se busca el fortalecimiento de las organizaciones políticas, el CNE exigirá el uso correcto del fondo partidario permanente entregado y solicitará la rendición de cuentas de cada organización dentro de un proceso sano de fiscalización.

Consecuentemente con las atribuciones dadas por ley a esta función del Estado, de los desafíos más gratificantes está el continuar sensibilizando y capacitando a la ciudadanía en sus derechos de participación, en democracia Representativa, Directa y Comunitaria, tipos de democracia reconocidos en la Constitución de la República, esto se hará mediante la realización de programas de sensibilización y capacitación en todo el país, como son: Campaña Yo Decido y el ABC de la Democracia, programas que propician la incorporación de la sociedad civil en los procesos de participación política y en toma de decisiones.

Resulta imprescindible considerar que el centro de las instituciones públicas son sus servidores, muestra de esto es la implementación y certificación del Sistema de Gestión de Calidad basada en la Especificación Técnica ISO/TS 17582:2014 en la matriz del CNE y en las Delegaciones Provinciales proporciona una guía clara en la ejecución de procesos en materia electoral tomando en cuenta las características que debe tener el servicio que se entrega a la ciudadanía, para el año 2018 continuaremos mejorando continuamente el modelo de calidad profundizando las buenas prácticas electorales.

Dentro de una práctica de transparencia y de un proceso de seguimiento de las recomendaciones emitidas por los observadores internacionales, el CNE plantea la socialización y análisis de las recomendaciones, y establecer el plan de acción que consideré la incorporación de los temas señalados en los informes de las misiones electorales.